



МІНІСТЕРСТВО ОСВІТИ І НАУКИ УКРАЇНИ

УКРАЇНСЬКИЙ ДЕРЖАВНИЙ УНІВЕРСИТЕТ НАУКИ І ТЕХНОЛОГІЙ

**ОСВІТНЬО-ПРОФЕСІЙНА ПРОГРАМА**

назва Управління фінансово-економічною безпекою  
другого (магістерського) рівня вищої освіти  
спеціальність 073 Менеджмент  
галузь знань 07 Управління та адміністрування  
кваліфікація магістр менеджменту

ЗАТВЕРДЖЕНО ВЧЕНОЮ РАДОЮ  
Голова вченої ради, професор



Олександр ПІШНЬКО

Освітня програма вводиться в дію  
«28» грудня 2021 р. протокол № 3

В.о. ректора

Олександр ПІШНЬКО

(наказ № 43 від «28» грудня 2021 р.)

Дніпро - 2021

## ЛИСТ ПОГОДЖЕННЯ

**освітньо-професійної програми**  
Управління фінансово-економічною безпекою  
(назва освітньо-професійної програми)  
Другий (магістерський) рівень  
(рівень вищої освіти)

**1. Перший проректор, професор**  Анатолій РАДКЕВИЧ

(підпис)

«24» грудня 2021 р.

**2. Навчальний відділ**

Керівник НВ



Людмила АНДРАШКО

(підпис)

«22» грудня 2021 р.

**3. Навчально-методичний відділ**

Керівник НМВ

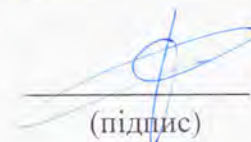

Сергій ГРИШЕЧКІН

(підпис)

«22» грудня 2021 р.

## ПЕРЕДМОВА

**освітньо-професійної програми**  
Управління фінансово-економічною безпекою  
(назва освітньо-професійної програми)  
Другий (магістерський) рівень  
(рівень вищої освіти)

### ВНЕСЕНО

Кафедрою/групою забезпечення якості ОП «Управління фінансово-економічною безпекою».

«31» серпня 2021 р. протокол № 1

Завідувач кафедри

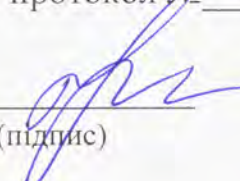
  
(підпис)

Людмила ГОЛОВКОВА

### ПІДСТАВА

Програму складено на підставі стандарту вищої освіти за спеціальністю 073 «Менеджмент» ОП «Управління фінансово-економічною безпекою» від 10.07.2019 р. № 959, що затверджений наказом МОН України від 10.07.2019 р. № 959, та відповідно до наказу МОН України від 26.04.2021 р. № 464 «Про утворення Українського державного університету науки і технологій» з метою продовження реалізації ОП «Управління фінансово-економічною безпекою» ДНУЗТ/НМетАУ після реорганізації в УДУНТ.

### Розробники програми:

1. Іван РЕКУН – гарант, д.е.н., доцент, професор кафедри фінансів та економічної безпеки  
(Ім'я ПРІЗВИЩЕ, науковий ступінь, звання)
2. Людмила ГОЛОВКОВА – д.е.н., професор, завідувач кафедри фінансів та економічної безпеки  
(Ім'я ПРІЗВИЩЕ, науковий ступінь, звання)
3. Владислав МЯМЛІН – д.т.н., професор, докторант кафедри фінансів та економічної безпеки  
(Ім'я ПРІЗВИЩЕ, науковий ступінь, звання)

  
(підпис)

  
(підпис)

  
(підпис)

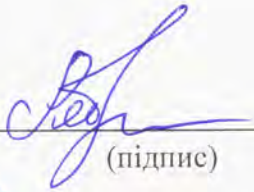

4. Ігор РЯБЕНКО – студент групи  
УФ2126  
(Ім'я ПРІЗВИЩЕ, науковий ступінь, звання)

  
(підпис)

5. Валерій КРЯЧКО – директор  
економіки та фінансів  
«Дніпровський стрілочний завод»  
(Ім'я ПРІЗВИЩЕ, науковий ступінь, звання)

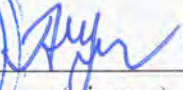

  
(підпис)

#### **До ОПП надані такі рецензії-відгуки**

1. Валерія КОЛОСОК – (завідувач кафедри транспортного менеджменту і логістики ПДТУ, д.е.н., професор).
2. Валерій КРЯЧКО – (директор з економіки та фінансів АТ «Дніпровський стрілочний завод»).
3. Дмитро РИПЮК – (студент групи УФ2026).

## 1.1. Профіль освітньо-професійної програми

спеціальність 073 «Менеджмент»

Спеціалізація «Управління фінансово-економічною безпекою»

<b>1.1 - Загальна інформація</b>	
<b>Повна назва закладу вищої освіти</b>	Український державний університет науки і технологій
<b>Ступінь вищої освіти та назва кваліфікації мовою оригіналу</b>	Магістр Магістр менеджменту за спеціалізацією управління фінансово-економічною безпекою
<b>Офіційна назва освітньої програми</b>	Управління фінансово-економічною безпекою
<b>Кваліфікація в дипломі</b>	Ступінь вищої освіти – Магістр Спеціальність – Менеджмент Освітня програма – Управління фінансово-економічною безпекою
<b>Тип диплому та обсяг освітньої програми</b>	Диплом магістра, одиничний. Обсяг освітньої програми: 90 кредитів ЄКТС Мінімум 35 % обсягу освітньої програми має бути спрямовано на забезпечення загальних та спеціальних (фахових) компетентностей за спеціальністю, визначених стандартом вищої освіти.
<b>Наявність акредитації</b>	Міністерство освіти і науки України, ДОУ «Навчально-методичний центр з питань якості освіти» 2019-2024 рр. Сертифікат УД № 04016510 від 25 лютого 2019 р. термін дії до 1 липня 2024 р.
<b>Рівень</b>	НРК України – 7 рівень. Закон України «Про вищу освіту» – другий (магістерський) рівень вищої освіти.
<b>Передумови</b>	Наявність диплома бакалавра зі спеціальності «Менеджмент» та інших спеціальностей. Вимоги до вступу визначаються правилами прийому на ОС магістра.
<b>Мова(и) викладання</b>	Українська мова
<b>Термін дії освітньої програми</b>	Перегляд щорічно
<b>Інтернет-адреса постійного розміщення опису освітньої програми</b>	<a href="https://diit.edu.ua/faculty/emt/kafedra/oativ/opp">https://diit.edu.ua/faculty/emt/kafedra/oativ/opp</a>
<b>1.2 - Мета освітньої програми</b>	
Підготовка фахівців, які володіють теоретичними знаннями, практичними навичками, вміннями і компетентностями щодо реалізації концепцій і функцій менеджменту, застосування його методів і технологій, прийняття управлінських рішень у сфері забезпечення фінансово-економічної безпеки суб'єктів господарювання, у тому числі, стосовно управління ризиками, проектами та соціальними системами, інформаційно-аналітичного забезпечення, формування лідерських якостей, високої моральної позиції,	

вміння управляти колективом та командної роботи, з урахуванням специфіки тенденцій інноваційного розвитку та цифровізації економіки і суспільства, глобальних інтеграційних процесів.	
<b>1.3 - Характеристика освітньої програми</b>	
<b>Предметна область (галузь знань, спеціальність)</b>	<p><u>Об'єктом вивчення</u> управління організаціями та їх підрозділами в контексті забезпечення їх фінансово-економічної безпеки.</p> <p><u>Теоретичний зміст</u> парадигми, закони, закономірності, принципи, історичні передумови розвитку управління фінансово-економічною безпекою; концепції системного, ситуаційного, адаптивного, антисипативного, антикризового, інноваційного, проектного менеджменту тощо; функції, методи, технології та управлінські рішення в управлінні фінансово-економічною безпекою.</p> <p><u>Методи, методики та технології:</u> загальнонаукові та специфічні методи дослідження (розрахунково-аналітичні, економіко-статистичні, економіко-математичні, експертного оцінювання, фактологічні, соціологічні, документальні, балансові тощо); методи реалізації функцій менеджменту (методи маркетингових досліджень; методи економічної діагностики; методи прогнозування і планування; методи проектування організаційних структур управління; методи мотивування; методи контролювання; методи оцінювання соціальної, організаційної та економічної ефективності управління фінансово-економічною безпекою; методи менеджменту (адміністративні, економічні, соціально-психологічні, технологічні); технології обґрунтування управлінських рішень (економічний аналіз, імітаційне моделювання, дерево рішень тощо).</p> <p><u>Інструменти:</u> сучасне інформаційно-комунікаційне обладнання, інформаційні системи та програмні продукти, що застосовуються в управлінні фінансово-економічною безпекою.</p>
<b>Орієнтація освітньої програми</b>	<p>Освітньо-професійна з елементами наукової та інноваційної діяльності.</p> <p>Освітньо-професійна програма орієнтована на формування теоретичних знань і прикладних навичок в галузі фінансово-економічної безпеки, прийняття управлінських рішень за умов невизначеності; проведення наукових досліджень.</p>
<b>Основний фокус освітньої програми та спеціалізації</b>	<p>Спеціальна освіта, спрямована на організацію управління фінансово-економічною безпекою підприємств, установ, організацій усіх форм власності.</p>
<b>Особливості програми</b>	<p>Особливістю освітньої програми є її міждисциплінарний характер, що полягає в інтеграції знань з менеджменту, економіки, фінансів, безпекознавства, ризикології, інформаційно-аналітичних технологій, права.</p> <p>Застосування інноваційних технологій електронного дистанційного навчання за допомогою віртуальних навчальних ресурсів системи «Lider».</p> <p>Виконується в активному дослідницькому середовищі, є мобільною за програмою «2Д» (подвійні дипломи).</p>
<b>1.4 - Придатність випускників до працевлаштування та подальшого навчання</b>	
<b>Придатність до</b>	Назви професій (робіт) згідно з Національним

<b>праце- влаштування</b>	<p>класифікатором України «Класифікатор професій» (ДК 003:2010):</p> <p>1210.1 Керівники підприємств, установ та організацій.</p> <p>1210.1 Директор (генеральний директор, начальник, інший керівник) наукової установи (організації).</p> <p>1231 Керівники фінансових, бухгалтерських, економічних, юридичних та адміністративних підрозділів та інші керівники.</p> <p>1237 Керівники науково-дослідних підрозділів та підрозділів з науково-технічної підготовки виробництва та інші керівники.</p> <p>146 Менеджери (управителі) у фінансовій діяльності.</p> <p>2310 Викладачі закладів вищої освіти.</p> <p>2414.1 Молодший науковий співробітник (фінансово-економічна безпека підприємств, установ та організацій).</p> <p>2414.1 Науковий співробітник (фінансово-економічна безпека підприємств, установ та організацій).</p> <p>2414.1 Науковий співробітник-консультант (фінансово-економічна безпека підприємств, установ та організацій).</p> <p>2414.2 Професіонал з антикорупційної діяльності.</p> <p>2414.2 Уповноважений з антикорупційної діяльності.</p> <p>2414.2 Аналітик з питань фінансово-економічної безпеки.</p> <p>2414.2 Професіонал з фінансово-економічної безпеки.</p> <p>Назва професій згідно з International Standard Classification of Occupations 2008 (ISCO-08):</p> <p>1120 Managing Directors and Chief Executives.</p> <p>1211 Finance Managers.</p> <p>1212 Human Resource Managers.</p> <p>1219 Business Service and Administration Managers Not Elsewhere Classified.</p> <p>1223 Research and Development Managers.</p> <p>1324 Supply, Distribution and Related Managers.</p> <p>1345 Education Managers.</p> <p>1346 Financial and Insurance Services Branch Managers.</p> <p>1349 Professional Services Managers Not Elsewhere Classified.</p> <p>2310 University and Higher Education Teachers.</p> <p>2351 Education Methods Specialists.</p> <p>2359 Teaching Professionals Not Elsewhere Classified.</p> <p>2631 Economists</p>
<b>Подальше навчання</b>	Навчання за програмою підготовки третього (освітньо-наукового) рівня вищої освіти – доктора філософії.
<b>1.5 - Викладання та оцінювання</b>	
<b>Викладання та навчання</b>	<p>Здійснення студентоцентрованого навчання. Проведення лекційних, семінарських та практичних занять, тренінгів; самонавчання, проблемно-орієнтоване навчання; організація науково-практичних конференцій та семінарів; залучення студентів до участі в проектних роботах, конкурсах, олімпіадах та науково-дослідних заходах.</p> <p>Залучення до проведення занять кваліфікованих практикуючих фахівців. Переважно заняття відбуваються з малими групами у форматі предметних дискусій.</p> <p>Використання технології дистанційного електронного навчання («Lider»).</p>
<b>Оцінювання</b>	Оцінювання навчальних досягнень студента здійснюється за 4-бальною («відмінно», «добре», «задовільно», «незадовільно»)

	<p>системою, шкалою навчального закладу (від 0 до 100 балів), шкалою ECTS (A, B, C, D, E, FX, F).</p> <p>Види контролю: поточний, модульний, екзамен, самоконтроль.</p> <p>Форми контролю: усне та письмове опитування, тестові завдання за допомогою комп'ютера або дистанційних засобів навчання, захист індивідуальних та курсових робіт.</p> <p>Атестація за спеціальністю здійснюється у формі публічного захисту кваліфікаційної магістерської роботи.</p>
<b>1.6 - Програмні компетентності</b>	
<b>Інтегральна компетентність</b>	Здатність розв'язувати складні задачі і проблеми у сфері менеджменту, у т.ч. управління фінансово-економічною безпекою, або у процесі навчання, що передбачають проведення досліджень та/або здійснення інновацій за невизначеності умов і вимог.
<b>Загальні компетентності (ЗК)</b>	<p>ЗК01. Здатність проведення досліджень на відповідному рівні.</p> <p>ЗК02. Здатність до спілкування з представниками інших професійних груп різного рівня (з експертами з інших галузей знань/видів економічної діяльності).</p> <p>ЗК03. Навички використання інформаційних та комунікаційних технологій.</p> <p>ЗК04. Здатність мотивувати людей та рухатися до спільної мети.</p> <p>ЗК05. Здатність діяти на основі етичних міркувань (мотивів).</p> <p>ЗК06. Здатність генерувати нові ідеї (креативність).</p> <p>ЗК07. Здатність до абстрактного мислення, аналізу та синтезу.</p>
<b>Спеціальні (фахові) компетентності спеціальності (СК)</b>	<p>СК01. Здатність обирати та використовувати концепції, методи та інструментарій в управлінні фінансово-економічною безпекою, в тому числі у відповідності до визначених цілей та міжнародних стандартів.</p> <p>СК02. Здатність встановлювати цінності, бачення, місію, цілі та критерії, за якими організація визначає подальші напрями розвитку, розробляти і реалізовувати відповідні стратегії та плани.</p> <p>СК03. Здатність до саморозвитку, навчання впродовж життя та ефективного самоменеджменту.</p> <p>СК04. Здатність до ефективного використання та розвитку ресурсів організації.</p> <p>СК05. Здатність створювати та організовувати ефективні комунікації в процесі управління.</p> <p>СК06. Здатність формувати лідерські якості та демонструвати їх в процесі управління людьми.</p> <p>СК07. Здатність розробляти проекти, управляти ними, виявляти ініціативу та підприємливість.</p> <p>СК08. Здатність використовувати психологічні технології роботи з персоналом.</p> <p>СК09. Здатність аналізувати й структурувати проблеми організації, приймати ефективні управлінські рішення та забезпечувати їх реалізацію.</p> <p>СК10. Здатність до управління організацією та її розвитком.</p>
<b>1.7 - Програмні результати навчання (ПР)</b>	
	<p>ПР01. Критично осмислювати, вибирати та використовувати необхідний науковий, методичний і аналітичний інструментарій для управління в непередбачуваних умовах.</p> <p>ПР02. Ідентифікувати проблеми в організації та обґрунтувати</p>



	<p>методи їх вирішення.</p> <p>ПР03. Проектувати ефективні системи управління організаціями.</p> <p>ПР04. Обґрунтовувати та управляти проектами, генерувати підприємницькі ідеї.</p> <p>ПР05. Планувати діяльність організації в стратегічному та тактичному розрізах.</p> <p>ПР06. Мати навички прийняття, обґрунтування та забезпечення реалізації управлінських рішень в непередбачуваних умовах, враховуючи вимоги чинного законодавства, етичні міркування та соціальну відповідальність.</p> <p>ПР07. Організовувати та здійснювати ефективні комунікації всередині колективу, з представниками різних професійних груп та в міжнародному контексті.</p> <p>ПР08. Застосовувати спеціалізоване програмне забезпечення та інформаційні системи для вирішення задач управління організацією.</p> <p>ПР09. Вміти спілкуватись в професійних і наукових колах державною та іноземною мовами.</p> <p>ПР10. Демонструвати лідерські навички та вміння працювати у команді, взаємодіяти з людьми, впливати на їх поведінку для вирішення професійних задач.</p> <p>ПР11. Забезпечувати особистий професійний розвиток та планування власного часу.</p> <p>ПР12. Вміти делегувати повноваження та керівництво організацією (підрозділом).</p> <p>ПР13. Вміти планувати і здійснювати інформаційне, методичне, матеріальне, фінансове та кадрове забезпечення організації (підрозділу).</p> <p>ПР14. Визначати досягнення і ідентифікувати цінності суспільства на основі розуміння місця предметної області у загальній системі знань, використовувати різні види та форми рухової активності для ведення здорового способу життя.</p>
<p><b>1.8 - Ресурсне забезпечення реалізації програми</b></p>	
<p><b>Кадрове забезпечення</b></p>	<p>До реалізації програми залучаються науково-педагогічні працівники з науковими ступенями та/або вченими званнями, а також висококваліфіковані спеціалісти, які мають відповідну професійну компетентність і досвід в галузі викладання, наукових досліджень та педагогічної діяльності. В рамках ОП здійснюється співпраця з роботодавцями, які мають належний досвід у сфері управління фінансово-економічною безпекою, що підсилює зв'язок теоретичної та практичної підготовки.</p> <p>Гарант та викладацький склад, які забезпечують реалізацію освітньої програми, відповідають вимогам, визначеним Ліцензійними умовами провадження освітньої діяльності закладів освіти.</p> <p>Всі науково-педагогічні працівники, що забезпечують освітню програму: мають наукові ступені за спеціальністю та підтверджений рівень наукової і професійної підготовки; за кваліфікацією відповідають профілю і напряму дисциплін, що викладаються; мають необхідний стаж педагогічної та досвід практичної роботи.</p> <p>Відповідно до Закону України «Про вищу освіту»</p>

	забезпечується підвищення кваліфікації та стажування науково-педагогічних працівників не менше, ніж один раз на п'ять років.
<b>Матеріально-технічне забезпечення</b>	<p>Матеріально-технічне забезпечення дозволяє повністю забезпечити освітній процес протягом всього циклу підготовки за освітньою програмою.</p> <p>Забезпеченість обладнанням, устаткуванням, необхідними для виконання навчальних компонентів освітньо-професійної програми відповідає вимогам щодо організації навчального процесу (постанова КМУ 1187 від 30 грудня 2015 року в редакції постанови Кабінету Міністрів України від 24 березня 2021 року № 365).</p> <p>Матеріально-технічна база випускової кафедри представлена за посиланням: <a href="https://diit.edu.ua/faculty/emt/kafedra/finance/material_base">https://diit.edu.ua/faculty/emt/kafedra/finance/material_base</a></p>
<b>Інформаційне та навчально-методичне забезпечення</b>	<p>Використання технології дистанційного електронного навчання в системі «Lider».</p> <p>Університет підключено до глобальних наукометричних систем Web of Science та Scopus.</p> <p>Офіційний веб-сайт університету містить інформацію про освітні програми, навчальну, наукову і виховну діяльність, про структурні підрозділи, правила прийому, контакти.</p> <p>Всі інформаційні ресурси бібліотеки університету доступні через сайт, читальний зал бібліотеки забезпечений бездротовим доступом до мережі Інтернет.</p> <p>За всіма навчальними дисциплінами сформовано навчально-методичне забезпечення.</p> <p>Використання середовища університету та авторських розробок науково-педагогічних працівників.</p>
<b>1.9 - Академічна мобільність</b>	
Регламентується положенням «Про порядок реалізації права на академічну мобільність учасників освітнього процесу».	
<b>Національна кредитна мобільність</b>	<p>Основи організації освітнього процесу в університеті становлять засади та принципи Європейської кредитної трансферно-накопичувальної системи (ЄКТС), що дозволяє здійснювати трансфер результатів навчання, кредити ЄКТС та результати оцінювання. Здійснюється відповідно до Положення про порядок реалізації права на академічну мобільність учасників освітнього процесу затвердженого рішенням Вченої ради університету.</p> <p>На основі двосторонніх договорів між університетом та іншими навчальними закладами.</p>
<b>Міжнародна кредитна мобільність</b>	<p>Міжнародна співпраця з</p> <ol style="list-style-type: none"> <li>1. Вищою банківською школою Гданського університету (ВБШ Гданськ) згідно з договором від 04.05.2017 р.</li> <li>2. Система «2Д» (подвійні дипломи) магістр з Вищою школою управління охороною праці (Польща).</li> </ol>
<b>Навчання іноземних здобувачів вищої освіти</b>	<p>В університеті підготовка іноземних громадян здійснюється за акредитованими освітніми програмами.</p> <p>Умови вступу на освітню програму іноземців та осіб без громадянства висвітлено у Правилах прийому до УДУНТ.</p> <p>Процес навчання відбувається українською мовою, тому громадяни інших країн, що володіють українською мовою не нижче</p>

	<p>мовного рівня В1 можуть отримувати освіту за даною освітньою програмою.</p>
--	--------------------------------------------------------------------------------

Відповідно до наказу МОН № 997 від 18.08.2016 року іноземні студенти забезпечуються вивченням державної мови в обсязі, необхідному для навчання та/ або побутового спілкування відповідно до освітньої програми. Іноземні здобувачі вищої освіти обов'язково вивчають дисципліну «Українська мова як іноземна» із забезпеченням відповідних мовних рівнів, які гарантують якісну професійну підготовку іноземця.

## 2. Перелік компонентів освітньо-професійної програми та її логічна послідовність

### 2.1 – Перелік компонентів ОП

#### Дисципліни освітній ступінь вищої освіти «магістр» спеціальності 073 «Менеджмент» ОП «Управління фінансово-економічною безпекою»

Код навчальної дисципліни	Компоненти освітньої програми (навчальні дисципліни, курсові проекти (роботи), практики, кваліфікаційна робота)	Кількість кредитів	Форма підсумкового контролю
1	2	3	4
<b>Обов'язкові компоненти (ОК)</b>			
<b>ОК 1 Загальна підготовка</b>			
ОК 1.1	Ділове (наукове) спілкування іноземною мовою	3	Залік
ОК 1.2	Корпоративне управління	5	Залік
ОК 1.3	Менеджмент організацій	3	Залік
ОК 1.4	Фізичне виховання	4*	Залік
<b>Всього цикл загальної підготовки</b>		<b>11</b>	
<b>ОК 2. Професійна підготовка</b>			
ОК 2.1	Комплексне забезпечення фінансово-економічної безпеки. Курсова робота	7	Екзамен
ОК 2.2	Корпоративні конфлікти та надійність персоналу	6	Екзамен
ОК 2.3	Організація та управління майновою та особистою безпекою підприємця	3	Екзамен
ОК 2.4	Професійна психологія	5	Екзамен
ОК 2.5	Обліково-аналітичне забезпечення економічної безпеки на підприємстві	3	Екзамен
ОК 2.6	Інформаційно-аналітичне забезпечення економічної безпеки	4	Екзамен
ОК 2.7	Правове забезпечення безпеки суб'єктів господарської діяльності в Україні	5	Екзамен
ОК 2.8	Виробничо-професійна практика	4	Диф.залік
ОК 2.9	Дипломовання	15	Захист
<b>Всього цикл професійної підготовки</b>		<b>52</b>	
<b>Загальний обсяг обов'язкових компонент (ОК)</b>		<b>63</b>	
<b>2 Вибіркові компоненти (ВК)</b>			
<b>ВК 1. Загальна підготовка</b>			
ВК 1.1	Інтелектуальна власність	3	Залік
	Інноваційний розвиток підприємств		
	Управління змінами на транспорті		
ВК 1.2	Охорона праці в галузі та цивільний захист	3	Екзамен
	Безпека виробничих процесів		
	Небезпеки сучасного світу		
ВК 1.3	Інформаційні технології в управлінській, науковій та викладацькій діяльності	3	Залік
	Введення в «Інтернет речей» та кібербезпеку		
	Програмування та моделювання у системі MATLAB		
<b>Всього цикл загальної підготовки</b>		<b>9</b>	
<b>ВК 2. Професійна підготовка</b>			
ВК 2.1	Соціальна відповідальність бізнесу	5	Залік
ВК 2.2	Стратегічний та інноваційний менеджмент у сфері фінансово-економічної безпеки	4	Екзамен
ВК 2.3	Наукове та методичне забезпечення діяльності фахівців з фінансово-економічної безпеки	3	Екзамен

ВК 2.4	Фінансовий менеджмент	3	Залік
ВК 2.5	Антикризове управління підприємством	3	Залік
<b>Всього цикл професійної підготовки</b>		<b>18</b>	
<b>Загальний обсяг вибіркового компонента (ВК)</b>		<b>27</b>	
<b>ЗАГАЛЬНИЙ ОБСЯГ ОСВІТНЬОЇ ПРОГРАМИ</b>		<b>90</b>	

**Розділ змісту освітньо-професійної програми за групами компонентів та циклами підготовки**

Цикл підготовки	Обсяг навчального навантаження здобувача вищої освіти (кредитів / %)		
	обов'язкові компоненти	вибіркові компоненти	всього за весь термін навчання
Цикл загальної підготовки	11/12	9/10	20/22
Цикл професійної підготовки	52/58	18/20	70/78
Всього за весь термін навчання	63/70	27/30	90/100

**90 кредитів ЄКТС, термін навчання 1 рік 5 місяців**

Курс	Семестр	Компоненти освітньої програми	Кількість компонентів за семестр	Кількість компонентів за навчальний рік
5	1	ОК 1.3, ОК 1.4, ОК 2.1, ОК 2.4, ОК 2.5, ОК 2.6, ВК 1.2, ВК 2.1, ВК 2.5	9	18
	2	ОК 1.4, ОК 1.1, ОК 1.2, ОК 2.1, ОК 2.2, ОК 2.7, ОК 2.8, ВК 2.3, ВК 2.4	9	
6	3	ОК 2.3, ОК 2.9, ВК 1.1, ВК 1.3, ВК 2.2	5	5



## 2.2 Структурно-логічна схема освітньої програми

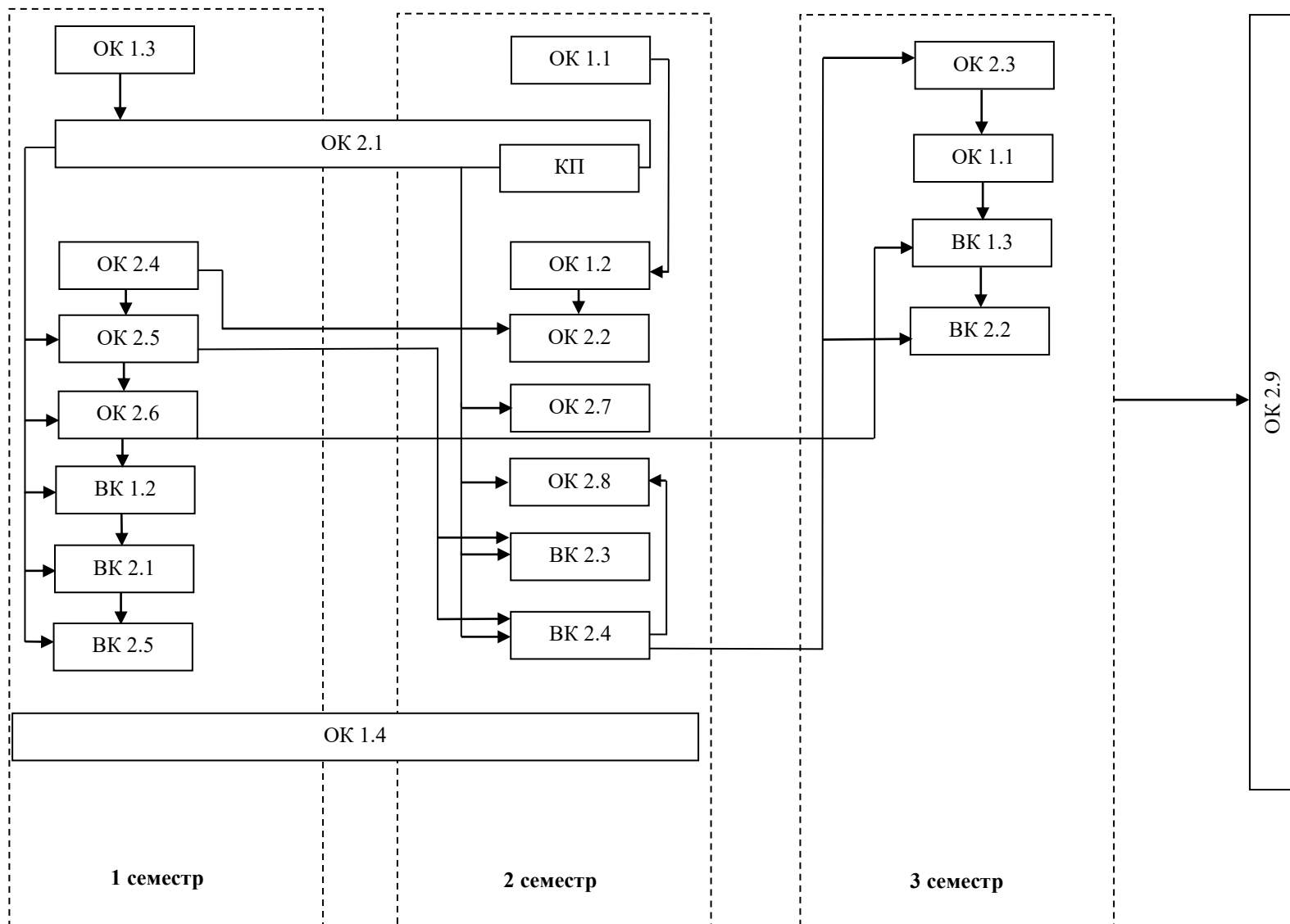

### **3. Форма атестації здобувачів вищої освіти**

Атестація випускників кваліфікації магістр менеджменту за спеціалізацією управління фінансово-економічною безпекою проводиться у формі захисту кваліфікаційної роботи та завершується видачею документу встановленого зразка про присудження йому ступеня магістра із присвоєнням кваліфікації: менеджменту за спеціалізацією управління фінансово-економічною безпекою.

Атестація здійснюється відкрито і публічно.

Кваліфікаційна робота має передбачати розв'язання складної задачі або проблеми у сфері управління фінансово-економічною безпекою, що потребує здійснення досліджень та/або інновацій і характеризується комплексністю і невизначеністю умов, із застосуванням теорій та методів економічної науки.

Кваліфікаційна робота не повинна містити академічного плагіату, фальсифікації чи фабрикації. Кваліфікаційна робота оприлюднюється на офіційному сайті або в репозиторії університету.

#### 4. Матриця відповідності програмних компетентностей компонентам освітньої програми

	OK 1.1	OK 1.2	OK 1.3	OK 1.4	OK 2.1	OK 2.2	OK 2.3	OK 2.4	OK 2.5	OK 2.6	OK 2.7	OK 2.8	OK 2.9	BK 1.1	BK 1.2	BK 1.3	BK 2.1	BK 2.2	BK 2.3	BK 2.4	BK 2.5	
ІК	+	+	+	+	+	+	+	+	+	+	+	+	+	+	+	+	+	+	+	+	+	+
ЗК01									+			+	+			+				+	+	
ЗК02	+	+	+	+	+	+	+	+			+	+		+	+		+					+
ЗК03	+	+			+	+				+	+		+		+	+		+	+	+	+	+
ЗК04				+	+	+	+	+			+						+					
ЗК05	+										+						+					
ЗК06				+						+		+	+	+			+					
ЗК07					+				+	+		+	+		+			+	+			+
СК01		+			+				+	+	+			+	+	+	+	+	+	+		+
СК02		+		+				+							+		+	+			+	
СК03	+		+			+		+				+			+			+			+	
СК04		+	+	+			+		+	+		+		+		+		+				+
СК05	+	+	+	+				+							+					+		
СК06			+			+		+													+	
СК07			+									+	+			+	+					
СК08						+	+	+														
СК09					+		+		+	+			+	+				+	+			
СК10	+		+				+		+		+			+		+					+	+

## 5. Матриця забезпечення програмних результатів навчання (ПР) відповідними компонентами освітньої програм

	ОК 1.1	ОК 1.2	ОК 1.3	ОК 1.4	ОК 2.1	ОК 2.2	ОК 2.3	ОК 2.4	ОК 2.5	ОК 2.6	ОК 2.7	ОК 2.8	ОК 2.9	ВК 1.1	ВК 1.2	ВК 1.3	ВК 2.1	ВК 2.2	ВК 2.3	ВК 2.4	ВК 2.5
ПР01					+		+		+	+		+	+	+	+	+	+	+	+	+	+
ПР02		+	+		+		+			+			+	+			+	+		+	+
ПР03		+	+	+	+		+		+	+	+	+	+	+			+	+		+	
ПР04		+	+		+		+		+			+	+	+	+	+		+			
ПР05		+			+			+	+					+			+	+		+	
ПР06					+				+	+	+			+			+				+
ПР07	+	+		+	+	+	+	+							+	+			+		
ПР08	+								+	+		+	+			+			+	+	+
ПР09	+			+		+					+						+		+		
ПР10		+		+		+		+								+			+		+
ПР11	+		+	+							+	+						+		+	
ПР12			+			+	+	+							+			+			
ПР13	+	+	+			+		+		+	+	+	+		+	+				+	+
ПР14	+			+		+		+			+				+				+		