



МІНІСТЕРСТВО ОСВІТИ І НАУКИ УКРАЇНИ

УКРАЇНСЬКИЙ ДЕРЖАВНИЙ УНІВЕРСИТЕТ НАУКИ І ТЕХНОЛОГІЙ

ОСВІТНЬО-ПРОФЕСІЙНА ПРОГРАМА

назва	<u>Фінанси, банківська справа та страхування</u>
спеціальність	другого (магістерського) рівня вищої освіти
галузь знань	<u>072 Фінанси, банківська справа та страхування</u>
кваліфікація	<u>07 Управління та адміністрування</u>
	<u>магістр фінансів, банківської справи та страхування</u>

ЗАТВЕРДЖЕНО ВЧЕНОЮ РАДОЮ

Голова вченої ради, професор



Олександр ПІШНЬКО

Освітня програма вводиться в дію

«28» грудня 2021 р. протокол № 3

В.о. ректора

Олександр ПІШНЬКО

(наказ № 43 від «28» грудня 2021 р.)

Дніпро - 2021

# ЛИСТ ПОГОДЖЕННЯ

**освітньо-професійної програми**  
Фінанси, банківська справа та страхування  
(назва освітньо-професійної програми)  
Другий (магістерський) рівень  
(назва рівня вищої освіти)

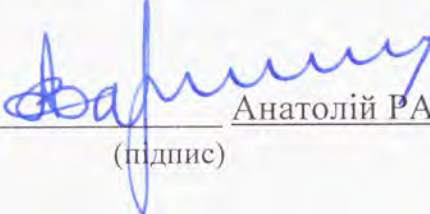
**1. Перший проректор, професор**  Анатолій РАДКЕВИЧ  
(підпис)

«24» грудня 2021 р.

**2. Навчальний відділ**  
Керівник НВ

 Людмила АНДРАШКО  
(підпис)

«24» грудня 2021 р.

**3. Навчально-методичний відділ**  
Керівник НМВ

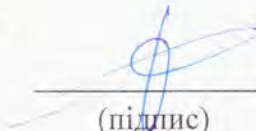
 Сергій ГРИШЕЧКІН  
(підпис)

«24» грудня 2021 р.

## ПЕРЕДМОВА

**освітньо-професійної програми**  
Фінанси, банківська справа та страхування  
(назва освітньо-професійної програми)  
Другий (магістерський) рівень  
(назва рівня вищої освіти)

### ВНЕСЕНО

Кафедрою/групою забезпечення якості ОП «Фінанси та економічна безпека».

«31» серпня 2021р. протокол № 1

Завідувач кафедри

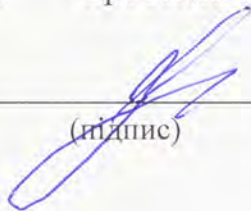
  
(підпис)

Людмила ГОЛОВКОВА

### ПІДСТАВА

Програму складено на підставі стандарту вищої освіти за спеціальністю 072 «Фінанси, банківська справа та страхування» від 20.06.2019 р. № 866, що затверджений наказом МОН України від 20.06.2019 р. № 866, та відповідно до наказу МОН України від 26.04.2021 р. № 464 «Про утворення Українського державного університету науки і технологій» з метою продовження реалізації ОП «Фінанси та економічна безпека» ДНУЗТ/НМетАУ після реорганізації в УДУНТ.

### Розробники програми:

1. Людмила КОРЕНЮК – гарант, к.е.н., доцент кафедри фінансів та економічної безпеки  
(Ім'я ПРИЗВИЩЕ, науковий ступінь, звання)
2. Алла ЯКИМОВА – к.е.н., доцент кафедри фінансів та економічної безпеки  
(Ім'я ПРИЗВИЩЕ, науковий ступінь, звання)
3. Лілія ДОБРИК – к.е.н., доцент кафедри фінансів та економічної безпеки  
(Ім'я ПРИЗВИЩЕ, науковий ступінь, звання)

  
(підпис)

  
(підпис)

  
(підпис)

4. Ангеліна МАЛІЙ – студентка групи ФК2121  
(Ім'я ПРІЗВИЩЕ, науковий ступінь, звання)
5. Володимир МАЦАК – директор Дніпропетровського регіонального управління АТ КБ «ПриватБанк»  
(Ім'я ПРІЗВИЩЕ, науковий ступінь, звання)

  
(підпис)



#### **До ОПП надані такі рецензії-відгуки**

1. Олена СТАЦУК – (завідувач кафедри фінансів Волинського національного університету імені Лесі Українки, д.е.н., професор).
2. Валерій КРЯЧКО – (директор з економіки та фінансів АТ «Дніпровський стрілочний завод»).
3. Анастасія БАРАННИК – (студентка групи ФК1711).

## 1.1. Профіль освітньо-професійної програми

Спеціальність 072 «Фінанси, банківська справа та страхування»

<b>1.1 - Загальна інформація</b>	
<b>Повна назва закладу вищої освіти</b>	Український державний університет науки і технологій
<b>Ступінь вищої освіти та назва кваліфікації мовою оригіналу</b>	Магістр Магістр фінансів, банківської справи та страхування
<b>Офіційна назва освітньої програми</b>	Фінанси, банківська справа та страхування
<b>Кваліфікація в дипломі</b>	Ступінь вищої освіти – Магістр Спеціальність – 072 Фінанси, банківська справа та страхування Освітня програма – Фінанси, банківська справа та страхування
<b>Тип диплому та обсяг освітньої програми</b>	Диплом магістра, одиничний. Обсяг освітньої програми: 90 кредитів ЄКТС Не менше 35 % обсягу освітньої програми має бути спрямовано на забезпечення загальних та спеціальних (фахових) компетентностей за спеціальністю, визначених стандартом вищої освіти.
<b>Наявність акредитації</b>	Міністерство освіти і науки України, ДООУ «Навчально-методичний центр з питань якості освіти» 2019-2024 рр. Сертифікат УД № 04008395 від 25 лютого 2019 р. термін дії до 1 липня 2024 р.
<b>Рівень</b>	НРК України – 7 рівень. Закон України «Про вищу освіту» – другий (магістерський) рівень вищої освіти. Рамка кваліфікацій Європейського простору вищої освіти – другий цикл вищої освіти.
<b>Передумови</b>	Наявність диплома бакалавра зі спеціальності «Фінанси, банківська справа та страхування» та інших спеціальностей. Вимоги до вступу визначаються правилами прийому на ОС магістра.
<b>Мова(и) викладання</b>	Українська мова
<b>Термін дії освітньої програми</b>	Перегляд щорічно
<b>Інтернет-адреса постійного розміщення опису освітньої програми</b>	<a href="https://diit.edu.ua/faculty/emt/kafedra/oativ/opp">https://diit.edu.ua/faculty/emt/kafedra/oativ/opp</a>
<b>1.2 - Мета освітньої програми</b>	
Підготовка висококваліфікованого фахівця, професійну особистість, яка здатна розв'язувати складні задачі і проблеми в процесі професійної діяльності або навчання у сфері фінансів, банківської справи та страхування, що передбачає формування та розвиток сучасних систем фінансового управління залізничною корпорацією, підприємствами залізничного транспорту та іншими суб'єктами господарювання, проведення досліджень та здійснення фінансових інновацій в різних сферах національної	

економіки.	
<b>1.3 - Характеристика освітньої програми</b>	
<b>Предметна область (галузь знань, спеціальність)</b>	<p><u>Об'єктом вивчення</u> є устрій, принципи, механізми функціонування та розвитку фінансових систем.</p> <p><u>Теоретичний зміст</u> складають поняття, категорії, теорії і концепції фінансової науки, які визначають тенденції і закономірності функціонування й розвитку фінансів, банківської справи та страхування.</p> <p><u>Методи, методики та технології:</u> методи, методики та технології фінансової науки і практики.</p> <p><u>Інструменти:</u> сучасні інформаційно-аналітичні системи та стандартні, спеціальні й галузеві програмні продукти.</p>
<b>Орієнтація освітньої програми</b>	<p>Освітньо-професійна з елементами наукової та інноваційної діяльності.</p> <p>Освітньо-професійна програма базується на потребах сучасних роботодавців з усіх сфер, особливо в корпоративній сфері, в рамках яких можлива подальша успішна професійна та наукова кар'єра в фінансовому та корпоративному секторах економіки України, в залізничній галузі та на підприємствах інших країн світу.</p>
<b>Основний фокус освітньої програми та спеціалізації</b>	<p>Спеціальна освіта з фінансів, банківської справи, страхування та фондового ринку з поглибленою професійною підготовкою в сфері корпоративного фінансового управління з акцентом на залізничну галузь та з соціальної відповідальності корпоративного бізнесу й поглибленими психологічними напрямками підготовки сучасних фахівців.</p> <p>Можливість паралельно з академічним навчанням за рівнем магістра, отримати по програмі 2Д іншу спеціальність з напрямку «Управління» в магістратурі Вищої школи управління охороною праці (Польща).</p>
<b>Особливості програми</b>	<p>Застосування інноваційних технологій електронного дистанційного навчання за допомогою віртуальних навчальних ресурсів системи «Lider».</p> <p>Програма розвиває навички володіння інноваційними фінансовими інструментами та сучасними методами фінансово-економічного аналізу і моделювання у сфері публічних і корпоративних фінансів та у фінансово-кредитній сфері. Виконується в активному дослідницькому середовищі. Передбачає тісну співпрацю з виробничими підприємствами та фінансово-кредитними установами регіону.</p>
<b>1.4 - Придатність випускників до працевлаштування та подальшого навчання</b>	
<b>Придатність до працевлаштування</b>	<p>Випускник здатний виконувати таку професійну роботу за такими угрупованнями (ДК 003:2010) (див. Додаток А).</p>
<b>Подальше навчання</b>	<p>Право продовжити навчання на третьому освітньо-науковому рівні вищої освіти (доктора філософії) та набувати додаткові кваліфікації по системі післядипломної освіти.</p>
<b>1.5 - Викладання та оцінювання</b>	
<b>Викладання та навчання</b>	<p>Здійснення студентоцентрованого навчання. Проведення лекційних, семінарських та практичних занять, тренінгів; самонавчання, проблемно-орієнтоване навчання; організація науково-практичних конференцій та семінарів; залучення студентів до участі в</p>

	<p>проектних роботах, конкурсах, олімпіадах та науково-дослідних заходах.</p> <p>Залучення до проведення занять кваліфікованих практикуючих фахівців. Переважно заняття відбуваються з малими групами у форматі предметних дискусій.</p> <p>Використання технології дистанційного електронного навчання («Lider»).</p>
<b>Оцінювання</b>	<p>Оцінювання навчальних досягнень студента здійснюється за 4-бальною («відмінно», «добре», «задовільно», «незадовільно») системою, шкалою навчального закладу (від 0 до 100 балів), шкалою ECTS (A, B, C, D, E, FX, F).</p> <p>Види контролю: поточний, модульний, екзамен, самоконтроль.</p> <p>Форми контролю: усне та письмове опитування, тестові завдання за допомогою комп'ютера або дистанційних засобів навчання, захист індивідуальних та курсових робіт.</p> <p>Атестація за спеціальністю здійснюється у формі написання та публічного захисту кваліфікаційної магістерської роботи.</p>
<b>1.6 - Програмні компетентності</b>	
<b>Інтегральна компетентність</b>	<p>Здатність розв'язувати складні задачі і проблеми у професійній діяльності або у процесі навчання у сфері фінансів, банківської справи та страхування, що передбачає проведення досліджень та/або здійснення інновацій та характеризується невизначеністю умов і вимог.</p>
<b>Загальні компетентності (ЗК)</b>	<p>ЗК01. Здатність до абстрактного мислення, аналізу та синтезу.</p> <p>ЗК02. Здатність спілкуватися іноземною мовою.</p> <p>ЗК03. Здатність проведення досліджень на відповідному рівні.</p> <p>ЗК04. Вміння виявляти, ставити та вирішувати проблеми.</p> <p>ЗК05. Здатність приймати обґрунтовані рішення.</p> <p>ЗК06. Навички міжособистісної взаємодії.</p> <p>ЗК07. Здатність мотивувати людей та рухатися до спільної мети.</p> <p>ЗК08. Здатність працювати в міжнародному контексті.</p> <p>ЗК09. Здатність діяти на основі етичних міркувань (мотивів).</p>
<b>Спеціальні (фахові) компетентності спеціальності (СК)</b>	<p>СК01. Здатність використовувати фундаментальні закономірності розвитку фінансів, банківської справи та страхування у поєднанні з дослідницькими і управлінськими інструментами для здійснення професійної та наукової діяльності.</p> <p>СК02. Здатність використовувати теоретичний та методичний інструментарій для діагностики і моделювання фінансової діяльності корпорацій та інших суб'єктів господарювання.</p> <p>СК03. Здатність застосовувати управлінські навички у сфері корпоративних фінансів, банківської справи та страхування.</p> <p>СК04. Здатність оцінювати дієвість наукового, аналітичного і методичного інструментарію для обґрунтування управлінських рішень у сфері корпоративних фінансів, банківської справи та страхування.</p> <p>СК05. Здатність оцінювати межі власної фахової компетентності та підвищувати професійну кваліфікацію.</p> <p>СК06. Здатність застосовувати міждисциплінарні підходи при розв'язанні складних задач і проблем у сфері фінансів, банківської справи та страхування.</p> <p>СК07. Здатність до пошуку, використання та інтерпретації інформації, необхідної для вирішення професійних і наукових завдань в сфері</p>

	<p>корпоративних фінансів, банківської справи та страхування.</p> <p>СК08. Здатність застосовувати інноваційні підходи в сфері корпоративних фінансів, банківської справи та страхування.</p> <p>СК09. Здатність розробляти технічні завдання для проектування інформаційних систем у сфері фінансів, банківської справи та страхування.</p>
<b>1.7 - Програмні результати навчання (ПР)</b>	
	<p>ПР01. Використовувати фундаментальні закономірності розвитку корпоративних фінансів, банківської справи та страхування у поєднанні з дослідницькими і управлінськими інструментами для здійснення професійної та наукової діяльності.</p> <p>ПР02. Знати на рівні новітніх досягнень основні концепції і методології наукового пізнання у сфері корпоративних фінансів, банківської справи та страхування.</p> <p>ПР03. Здійснювати адаптацію та модифікацію існуючих наукових підходів і методів до конкретних ситуацій професійної діяльності.</p> <p>ПР04. Відшуковувати, обробляти, систематизувати та аналізувати інформацію, необхідну для вирішення професійних та наукових завдань в сфері фінансів, банківської справи та страхування.</p> <p>ПР05. Вільно спілкуватися іноземною мовою усно і письмово з професійних та наукових питань, презентувати і обговорювати результати досліджень.</p> <p>ПР06. Доступно і аргументовано представляти результати досліджень усно і письмово, брати участь у фахових дискусіях.</p> <p>ПР07. Вирішувати етичні дилеми з опорою на норми закону, етичні принципи та загальнолюдські цінності</p> <p>ПР08. Вміти застосовувати інноваційні підходи у сфері корпоративних фінансів, банківської справи та страхування та управляти ними.</p> <p>ПР09. Застосовувати управлінські навички у сфері корпоративних фінансів, банківської справи та страхування.</p> <p>ПР10. Здійснювати діагностику і моделювання фінансової діяльності корпорацій та інших суб'єктів господарювання.</p> <p>ПР11. Застосовувати поглиблені знання в сфері фінансового, банківського та страхового менеджменту для прийняття рішень.</p> <p>ПР12. Обґрунтувати вибір варіантів управлінських рішень у сфері фінансів, банківської справи та страхування і оцінювати їх ефективність з урахуванням цілей, наявних обмежень, законодавчих та етичних аспектів.</p> <p>ПР13. Оцінювати ступінь складності завдань при плануванні діяльності та опрацюванні її результатів.</p> <p>ПР14. Визначати досягнення і ідентифікувати цінності суспільства на основі розуміння місця предметної області у загальній системі знань, використовувати різні види та форми рухової активності для ведення здорового способу життя.</p>
<b>1.8 - Ресурсне забезпечення реалізації програми</b>	
<b>Кадрове забезпечення</b>	<p>До реалізації програми залучаються науково-педагогічні працівники з науковими ступенями та/або вченими званнями, а також висококваліфіковані спеціалісти, які мають відповідну професійну компетентність і досвід в галузі викладання, наукових досліджень та педагогічної діяльності. В рамках ОП здійснюється співпраця з роботодавцями, які мають належний досвід у сфері фінансів,</p>

	<p>банківської справи та страхування, що підсилює зв'язок теоретичної та практичної підготовки.</p> <p>Гарант та викладацький склад, які забезпечують реалізацію освітньої програми, відповідають вимогам, визначеним Ліцензійними умовами провадження освітньої діяльності закладів освіти.</p> <p>Всі науково-педагогічні працівники, що забезпечують освітню програму: мають наукові ступені за спеціальністю та підтверджений рівень наукової і професійної підготовки; за кваліфікацією відповідають профілю і напрямку дисциплін, що викладаються; мають необхідний стаж педагогічної та досвід практичної роботи.</p> <p>Відповідно до Закону України «Про вищу освіту» забезпечується підвищення кваліфікації та стажування науково-педагогічних працівників не менше, ніж один раз на п'ять років.</p>
<b>Матеріально-технічне забезпечення</b>	<p>Матеріально-технічне забезпечення дозволяє повністю забезпечити освітній процес протягом всього циклу підготовки за освітньою програмою.</p> <p>Забезпеченість обладнанням, устаткуванням, необхідними для виконання навчальних компонентів освітньо-професійної програми відповідає вимогам щодо організації навчального процесу (постанова КМУ 1187 від 30 грудня 2015 року в редакції постанови Кабінету Міністрів України від 24 березня 2021 року № 365).</p> <p>Матеріально-технічна база випускової кафедри представлена за посиланням: <a href="https://diit.edu.ua/faculty/emt/kafedra/finance/material_base">https://diit.edu.ua/faculty/emt/kafedra/finance/material_base</a></p>
<b>Інформаційне та навчально-методичне забезпечення</b>	<p>Використання технології дистанційного електронного навчання в системі «Lider».</p> <p>Університет підключено до глобальних наукометричних систем Web of Science та Scopus.</p> <p>Офіційний веб-сайт університету містить інформацію про освітні програми, навчальну, наукову і виховну діяльність, про структурні підрозділи, правила прийому, контакти.</p> <p>Всі інформаційні ресурси бібліотеки університету доступні через сайт, читальний зал бібліотеки забезпечений бездротовим доступом до мережі Інтернет.</p> <p>За всіма навчальними дисциплінами сформовано навчально-методичне забезпечення.</p> <p>Використання середовища університету та авторських розробок науково-педагогічних працівників.</p>
<b>1.9 - Академічна мобільність</b>	
<p>Регламентується положенням «Про порядок реалізації права на академічну мобільність учасників освітнього процесу».</p>	
<b>Національна кредитна мобільність</b>	<p>Основи організації освітнього процесу в університеті становлять засади та принципи Європейської кредитної трансферно-накопичувальної системи (ЄКТС), що дозволяє здійснювати трансфер результатів навчання, кредити ЄКТС та результати оцінювання. Здійснюється відповідно до Положення про порядок реалізації права на академічну мобільність учасників освітнього процесу затвердженого рішенням Вченої ради університету.</p> <p>На основі двосторонніх договорів між університетом та іншими навчальними закладами.</p>
<b>Міжнародна кредитна мобільність</b>	<p>Міжнародна співпраця з</p> <p>1. Вищою банківською школою Гданського університету (ВБШ Гданськ) згідно з договором від 04.05.2017 р.</p>

	<p>2. Система «2Д» (подвійні дипломи) магістр з Вищою школою управління охороною праці (Польща).</p>
<p><b>Навчання іноземних здобувачів вищої освіти</b></p>	<p>В університеті підготовка іноземних громадян здійснюється за акредитованими освітніми програмами.</p> <p>Умови вступу на освітню програму іноземців та осіб без громадянства висвітлено у Правилах прийому до УДУНТ.</p> <p>Процес навчання відбувається українською мовою, тому громадяни інших країн, що володіють українською мовою не нижче мовного рівня B1 можуть отримувати освіту за даною освітньою програмою.</p> <p>Відповідно до наказу МОН № 997 від 18.08.2016 року іноземні студенти забезпечуються вивченням державної мови в обсязі, необхідному для навчання та/ або побутового спілкування відповідно до освітньої програми. Іноземні здобувачі вищої освіти обов'язково вивчають дисципліну «Українська мова як іноземна» із забезпеченням відповідних мовних рівнів, які гарантують якісну професійну підготовку іноземця.</p>

**Професійні назви робіт, які здатний виконувати фахівець  
ОС «Магістр» спеціальності 072 «Фінанси, банківська справа та страхування»**

№ з/п	Назва і шифр професійної групи	Професійна назва роботи (посада)
<b>12. Керівники підприємств, установ та організацій</b>		
1	1210. Керівники підприємств установ та організацій	1210.1. Керівники підприємств установ та організацій
2	1229. Керівники інших основних підрозділів	1229.1. Керівні працівники апарату центральних органів державної влади. 1229.3. Керівні працівники апарату місцевих органів державної влади
3	1231. Керівники фінансових, бухгалтерських, економічних, юридичних та адміністративних підрозділів	1231. Начальник відділу. 1231. Завідувач сектором 1231. Заступник начальника відділу 1231. Провідний економіст. 1231. Провідний спеціаліст
4	1239. Керівники інших функціональних підрозділів	1239. Керівник бюро. 1239. Керівник групи 1239. Завідувач господарством
<b>13. Керівники малих підприємств без апарату управління</b>		
5	1312. Керівники малих підприємств без апарату управління в промисловості	1312. Директор малого підприємства 1312. Керівник філії. 1312. Керівник представництва
<b>14. Менеджери (управителі) підприємств, установ, організацій та їх підрозділів</b>		
6	1461. Менеджери (управителі) у сфері грошового посередництва	1461. Менеджер з фінансів. 1461. Менеджер з лізингу. 1461. Менеджер зі страхування. 1461. Менеджер у сфері надання кредитів
7	1465. Менеджери (управителі) зі страхування життя та заощаджень	1465. Менеджер зі страхування життя
8	1466. Менеджери (управителі) у сфері пенсійного страхування	1466. Керівник відділу пенсійного фонду
9	1468. Менеджери (управителі) у допоміжній діяльності у сфері страхування	1468. Менеджер зі страхування майна 1468. Менеджер зі страхування відповідальності 1468. Менеджер з особового страхування
10	1475. Менеджери (управителі) з права, бухгалтерського обліку, досліджень ринку, вивчення суспільної думки, консультацій з питань комерційної діяльності та управління	1475. Начальник відділу обліку і звітності 1475. Головний бухгалтер
<b>II. Професіонали</b>		
11	2310.2. Інші викладачі університетів та ЗВО	2310.2. Викладач. 2310.2. Асистент вищого навчального закладу
12	2320. Викладачі середніх навчальних закладів	2320. Викладач середнього навчального закладу. 2320. Викладач професійного навчально-виховного закладу
13	2411. Професіонали в галузі аудиту та бухгалтерського обліку	2441. Бухгалтер. 2441. Провідний бухгалтер 2441. Аудитор. 2441. Бухгалтер-експерт. 2441. Бухгалтер-ревізор
14	2419.3 Професіонали державної служби	2419.3 Заступник начальника відділу. 2419.3 Головний спеціаліст. 2419.3 Головний економіст. 2419.3 Головний ревізор-економіст. 2419.3 Головний казначей. 2419.3 Провідний спеціаліст. 2419.3 Провідний економіст. 2419.3 Провідний казначей.
15	2441. Професіонали в галузі економіки	2441 Науковий співробітник (економіка). 2441 Економіст з планування. 2441 Оглядач з економічних питань. 2441 Консультант з економічних питань. 2441 Економічний радник. 2441 Економіст з фінансової роботи. 2441 Економіст з бухгалтерського обліку та аналізу господарської діяльності. 2441 Економіст. 2441 Економіст з договірних та претензійних робіт. 2441 Оцінювач ризиків (андеррайтер) у страхуванні
16	2441.2. Економісти	2441.2. Головний економіст. 2441.2. Провідний економіст 2441.2. Старший економіст

## 2. Перелік компонентів освітньо-професійної програми та її логічна послідовність

### 2.1 - Перелік компонентів ОП

#### Дисципліни освітній ступінь вищої освіти «магістр» спеціальності 072 «Фінанси, банківська справа та страхування»

Код навчальної дисципліни	Компоненти освітньої програми (навчальні дисципліни, курсові проекти (роботи), практики, кваліфікаційна робота)	Кількість кредитів	Форма підсумкового контролю
1	2	3	4
<b>Обов'язкові компоненти (ОК)</b>			
<b>ОК 1 Загальна підготовка</b>			
ОК 1.1	Ділове (наукове) спілкування іноземною мовою	3	Залік
ОК 1.2	Стратегічне управління підприємством	5	Залік
ОК 1.3	Корпоративні конфлікти та надійність персоналу	6	Екзамен
ОК 1.4	Фізичне виховання	(4)*	Залік
<b>Всього цикл загальної підготовки</b>		<b>14</b>	
<b>ОК 2. Професійна підготовка</b>			
ОК 2.1	Фінансовий менеджмент. Курсова робота	6	Екзамен
ОК 2.2	Банківський менеджмент. Курсова робота	6	Екзамен
ОК 2.3	Страховий менеджмент	6	Екзамен
ОК 2.4	Управління фінансовою безпекою підприємства	5	Екзамен
ОК 2.5	Управління фінансовою санацією підприємства	5	Залік
ОК 2.6	Соціальна відповідальність бізнесу	5	Екзамен
ОК 2.7	Виробничо-професійна практика	4	Диф.залік
ОК 2.8	Дипломовання	15	Захист
<b>Всього цикл професійної підготовки</b>		<b>52</b>	
<b>Загальний обсяг обов'язкових компонент (ОК)</b>		<b>66</b>	
<b>2 Вибіркові компоненти (ВК)</b>			
<b>ВК 1. Загальна підготовка</b>			
ВК 1.1	Інтелектуальна власність	3	Залік
	Інноваційний розвиток підприємств		
	Управління змінами на транспорті		
ВК 1.2	Охорона праці в галузі та цивільний захист	3	Екзамен
	Безпека виробничих процесів		
	Небезпеки сучасного світу		
ВК 1.3	Інформаційні технології в управлінській, науковій та викладацькій діяльності	3	Залік
	Введення в «Інтернет речей» та кібербезпеку		
	Програмування та моделювання у системі MATLAB		
<b>Всього цикл загальної підготовки</b>		<b>9</b>	
<b>ВК 2. Професійна підготовка</b>			
ВК 2.1	Оптимізація та моделювання бізнес-процесів в фінансах	5	Залік
ВК 2.2	Корпоративне управління	5	Екзамен
ВК 2.3	Фінансовий контролінг	5	Залік
	або		
ВК 2.1	Комплексне забезпечення фінансово-економічної безпеки	5	Залік
ВК 2.2	Антикризове управління підприємством	5	Екзамен
ВК 2.3	Менеджмент організацій	5	Залік
<b>Всього цикл професійної підготовки</b>		<b>15</b>	

<b>Загальний обсяг вибіркових компонент (ВК)</b>	<b>24</b>	
<b>ЗАГАЛЬНИЙ ОБСЯГ ОСВІТНЬОЇ ПРОГРАМИ</b>	<b>90</b>	

Примітка: \* поза обсягом навчального плану

**Розділ змісту освітньо-професійної програми за групами компонентів та циклами підготовки**

Цикл підготовки	Обсяг навчального навантаження здобувача вищої освіти (кредитів / %)		
	обов'язкові компоненти	вибіркові компоненти	всього за весь термін навчання
Цикл загальної підготовки	14/16	9/10	23/26
Цикл професійної підготовки	52/57	15/17	67/74
Всього за весь термін навчання	66/73	24/27	90/100

**90 кредитів ЄКТС, термін навчання 1 рік 5 місяців**

Курс	Семестр	Компоненти освітньої програми	Кількість компонентів за семестр	Кількість компонентів за навчальний рік
5	1	ОК 1.4, ОК 2.1, ОК 2.6, ВК 1.2, ВК 2.1, ВК 2.3	6	16
	2	ОК 1.1, ОК 1.2, ОК 1.3, ОК 1.4, ОК 2.2, ОК 2.3, ОК 2.5, ОК 2.7	8	
6	3	ОК 2.4, ОК 2.8, ВК 1.1, ВК 2.2	4	4

## 2.2 Структурно-логічна схема освітньої програми

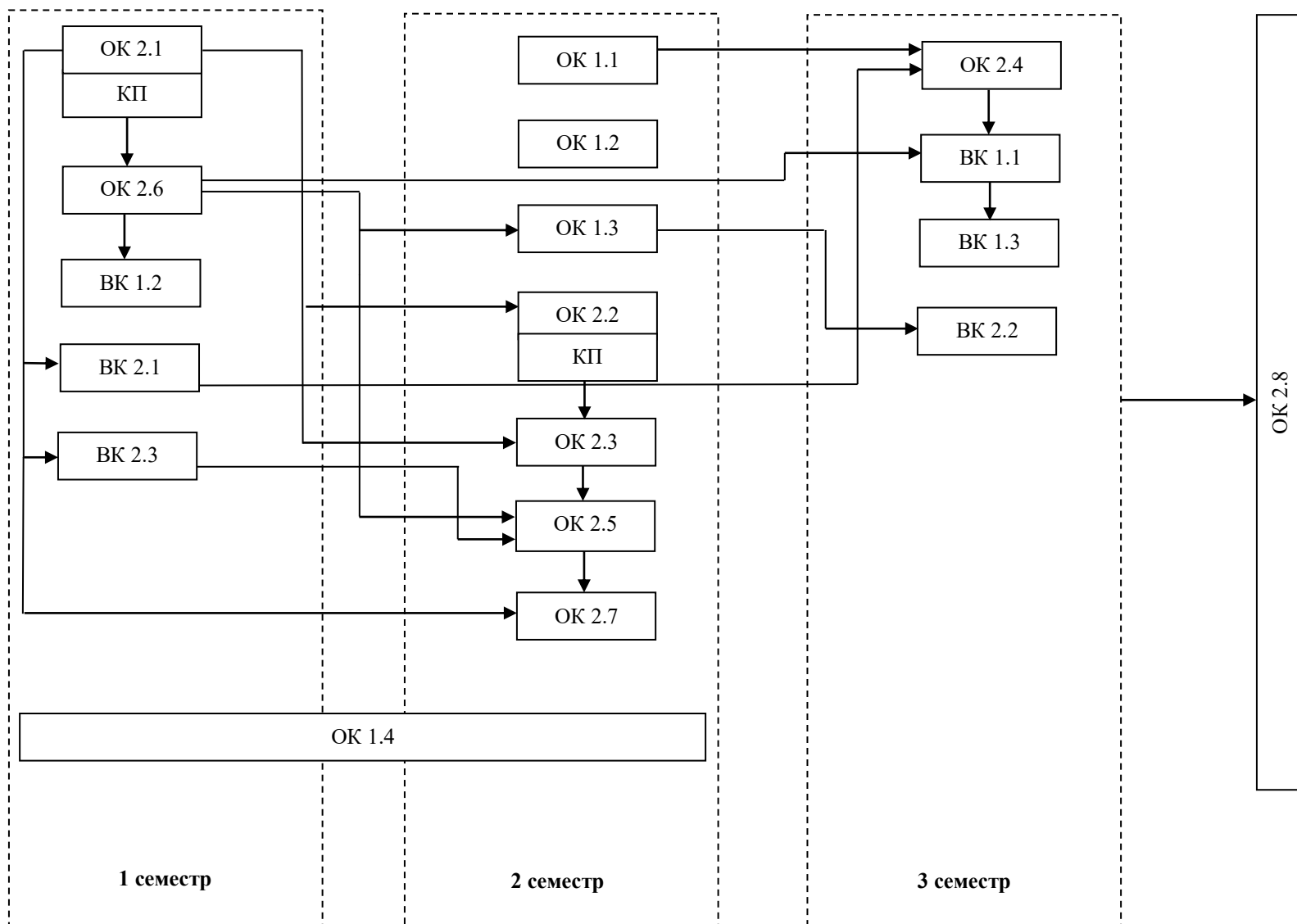

### **3. Форма атестації здобувачів вищої освіти**

Атестація випускників кваліфікації магістр фінансів, банківської справи та страхування проводиться у формі захисту кваліфікаційної магістерської роботи (КМР) та завершується видачею документу встановленого зразка про присудження йому ступеня магістра із присвоєнням кваліфікації: магістр фінансів, банківської справи та страхування.

Атестація здійснюється відкрито і публічно.

Кваліфікаційна магістерська робота передбачає розв'язання складної задачі або проблеми у сфері фінансів, банківської справи та страхування, що потребує здійснення досліджень та/або інновацій і характеризується комплексністю і невизначеністю умов, із застосуванням теорій та методів економічної науки.

Кваліфікаційна робота не повинна містити академічного плагіату, фальсифікації чи фабрикації. Кваліфікаційна робота оприлюднюється на офіційному сайті або в репозиторії університету.

#### 4. Матриця відповідності програмних компетентностей компонентам освітньої програми

	ОК 1.1	ОК 1.2	ОК 1.3	ОК 1.4	ОК 2.1	ОК 2.2	ОК 2.3	ОК 2.4	ОК 2.5	ОК 2.6	ОК 2.7	ОК 2.8	БК 1.1	БК 1.2	БК 1.3	БК 2.1	БК 2.2	БК 2.3
ІК	+	+	+	+	+	+	+	+	+	+	+	+	+	+	+	+	+	+
ЗК01		+			+			+		+		+			+	+	+	+
ЗК02	+		+	+										+				
ЗК03	+		+		+						+	+	+	+		+		
ЗК04		+		+	+	+			+		+							
ЗК05	+	+			+	+	+											+
ЗК06	+		+	+				+	+				+		+		+	
ЗК07			+				+							+			+	
ЗК08	+						+			+						+	+	
ЗК09		+	+						+	+			+	+		+		
СК01					+				+		+	+	+	+				
СК02		+		+	+			+	+	+	+	+		+	+	+	+	+
СК03	+	+	+		+	+		+		+			+	+			+	+
СК04				+		+				+	+	+	+		+		+	+
СК05	+			+				+				+			+		+	
СК06						+	+	+		+	+	+			+	+		+
СК07						+	+	+			+					+		+
СК08						+	+											
СК09							+	+	+						+			

## 5. Матриця забезпечення програмних результатів навчання (ПР) відповідними компонентами освітньої програм

	ОК 1.1	ОК 1.2	ОК 1.3	ОК 1.4	ОК 2.1	ОК 2.2	ОК 2.3	ОК 2.4	ОК 2.5	ОК 2.6	ОК 2.7	ОК 2.8	ВК 1.1	ВК 1.2	ВК 1.3	ВК 2.1	ВК 2.2	ВК 2.3
ПР01					+	+	+			+		+	+	+	+			
ПР02		+			+	+	+		+	+		+	+				+	+
ПР03				+	+					+	+	+	+			+	+	+
ПР04					+	+	+	+			+	+	+	+	+	+	+	+
ПР05	+									+			+				+	
ПР06			+		+	+	+			+			+					
ПР07	+	+	+	+		+				+			+	+	+	+	+	
ПР08	+	+				+			+			+			+	+		
ПР09	+	+	+	+				+	+	+	+				+		+	
ПР10			+	+				+	+		+				+	+	+	+
ПР11	+			+	+	+	+	+	+		+							+
ПР12		+	+					+	+		+			+		+		+
ПР13	+	+	+				+	+			+	+		+	+			+
ПР14	+		+	+										+				