

МІНІСТЕРСТВО ОСВІТИ І НАУКИ УКРАЇНИ
УКРАЇНСЬКИЙ ДЕРЖАВНИЙ УНІВЕРСИТЕТ НАУКИ І ТЕХНОЛОГІЙ

ОСВІТНЬО-ПРОФЕСІЙНА ПРОГРАМА

назва «ФІНАНСИ, БАНКІВСЬКА СПРАВА, СТРАХУВАННЯ ТА ФОНДОВИЙ
РИНОК»

першого (бакалаврського) рівня вищої освіти

спеціальність D2 Фінанси, банківська справа, страхування та фондовий
ринок

(код та назва)

галузь знань D Бізнес, адміністрування та право

(шифр та назва)

кваліфікація БАКАЛАВР ФІНАНСІВ, БАНКІВСЬКОЇ СПРАВИ,
СТРАХУВАННЯ ТА ФОНДОВОГО РИНКУ

«ЗАТВЕРДЖЕНО»

вченою радою УДУНТ

26.02. 2025 р. протокол № 08

«ВВЕДЕНО В ДІЮ»

наказом № 33 від 28.02. 2025 р.



Костянтин СУХИЙ

Дніпро 2025

ЛИСТ ПОГОДЖЕННЯ

освітньо-професійної програми
професійна/наукова

«Фінанси, банківська справа, страхування та фондовий ринок»

(назва освітньо-професійної програми)

першого (бакалаврського) рівня вищої освіти

(рівень вищої освіти)

Перший проректор / Голова
ради якості освітньої діяльності

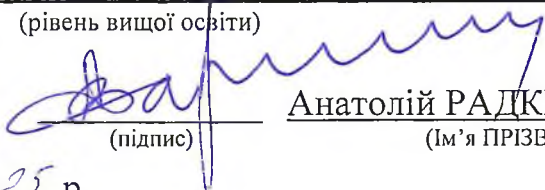
(підпис) Анатолій РАДКЕВИЧ
(Ім'я ПРІЗВИЩЕ)

Протокол № 6 від «18» 02 2025 р.

Проректор
з науково-педагогічної роботи

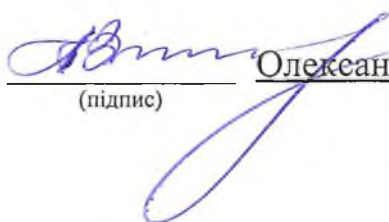
(підпис) Олександр ЗАЙЧУК
(Ім'я ПРІЗВИЩЕ)

«25» 02 2025 р.

Директор ННІ ДІТ

(підпис) Михайло КАПІЦА
(Ім'я ПРІЗВИЩЕ)

«25» 02 2025 р.

Навчально-науковий центр
забезпечення якості освіти
Керівник

(підпис) Сергій ГРИШЕЧКІН
(Ім'я ПРІЗВИЩЕ)

«25» 02 2025 р.

Рада студентів ННІ ДІТ
Голова

(підпис) Анастасія БОРИСЕНКО
(Ім'я ПРІЗВИЩЕ)

«25» 02 2025 р.

Реєстраційний номер Д2.1.03

(підпис відповідального працівника)

«26» 02 2025 р.

ПЕРЕДМОВА

освітньо-професійної програми «Фінанси, банківська справа, страхування та фондовий ринок» першого (бакалаврського) рівня вищої освіти

ІНІЦІЙОВАНА КАФЕДРАМИ:

Управління фінансами, облікової аналітики та моніторингу бізнесу (ННІ ІПБТ)
«10» квітня 2024 р. протокол № 9

Фінансів, обліку та психології (ННІ ДІТ)
«22» березня 2024 р. протокол № 7

Девелопменту нерухомості, фінансів, обліку та маркетингу (ННІ ПДАБА)
«25» березня 2024 р. протокол №11

Завідувачі кафедр

Світлана МУШНИКОВА

Володимир БОБИЛЬ

Євгенія МОРОЗОВА

ПІДСТАВА

Освітньо-професійну програму «Фінанси, банківська справа, страхування та фондовий ринок» складено та започатковано на підставі діючого Стандарту вищої освіти за спеціальністю 072 Фінанси, банківська справа, страхування та фондовий ринок для першого (бакалаврського) рівня вищої освіти (наказ Міністерства освіти і науки України № 729 від 24.04.2019 р.) та відповідно до наказу МОН України від 25.07.2023 р. № 904 «Про реорганізацію Державного вищого навчального закладу «Український державний хіміко-технологічний університет» та Придніпровської державної академії будівництва та архітектури» з метою продовження реалізації освітньої програми «Фінансові технології в бізнесі» (ННІ ІПБТ), освітньої програми «Фінанси, банківська справа та страхування» (ННІ ДІТ) (вперше затверджених рішенням вченої ради УДУНТ від 28.12.2021р., протокол № 43, зміни вносились рішеннями вченої ради УДУНТ від 27.02.2023 р., протокол №5) після реорганізації НМетАУ та ДНУЗТ в Українському державному університеті науки і технологій на підставі наказу МОН України від «26» квітня 2021р. №464 «Про утворення Українського державного університету науки і технологій», а також освітньої програми «Фінансове управління бізнесом» Придніпровської державної академії будівництва та архітектури (вперше затверджена рішенням вченої ради ПДАБА від 07.07.2020 р., протокол № 9) після реорганізації в Українському державному університеті науки і технологій (УДУНТ).

В освітню програму внесені зміни:

- згідно з наказом ректора № 33 від 28.02.2025р. «Про затвердження освітніх програм» у зв'язку зі змінами переліку галузей знань та спеціальностей, затвердженого Постановою КМУ від 30.08.2024р. №1021 «Про внесення змін до переліку галузей знань і спеціальностей, за якими здійснюється підготовка здобувачів вищої та фахової передвищої освіти»;
- згідно з наказом ректора №360 від 30.06.2025 «Про внесення змін до освітніх програм».

Розробники освітньої програми:

1. Олена ПКУЛІНА – к.е.н., доцент, доцент кафедри фінансів, обліку та психології (ДІТ), гарант
2. Світлана МУШНИКОВА – д.е.н., професор, завідувач кафедри управління фінансами, облікової аналітики та моніторингу бізнесу (ШБТ)
3. Ірина АБЕРНІХІНА – к.е.н., доцент, доцент каф. управління фінансами, облікової аналітики та моніторингу бізнесу (ШБТ)
4. Євгенія МОРОЗОВА – к.е.н., доцент, зав. кафедри девелопменту нерухомості, фінансів, обліку та маркетингу (ПДАБА)
5. Руслан ОНИЦУК – студент гр.ФК2011 (ДІТ)

До ОПШ надані такі відгуки (рецензії)

1. Котівець А.М., начальник Центрального відділення АТ «БАНК КРЕДИТ ДНІПРО»
2. Алексеєнко О., Голова правління АТ «Марганецький гірничо-збагачувальний комбінат»
3. Кононов В.І., Генеральний директор ПРАТ «СОДРУЖЕСТВО»

1. Профіль освітньої програми

спеціальність **D2 Фінанси, банківська справа, страхування та фондовий**

РИНОК

(код та назва)

назва ОПП **«Фінанси, банківська справа, страхування та фондовий ринок»**

1.1. Загальна інформація

Повна назва закладу вищої освіти та структурного підрозділу	Український державний університет науки і технологій (УДУНТ) <i>ННІ «Дніпровський інститут інфраструктури і транспорту»</i> Факультет управління енергетичними та економічними процесами Кафедра фінансів, обліку та психології <i>ННІ «Інститут промислових та бізнес технологій»</i> Факультет економіки і менеджменту Кафедра управління фінансами, облікової аналітики та моніторингу бізнесу <i>ННІ «Придніпровська державна академія будівництва та архітектури»</i> Економічний факультету Кафедра девелопменту нерухомості, фінансів, обліку та маркетингу
Ступінь вищої освіти та назва освітньої кваліфікації	Ступінь вищої освіти – Бакалавр Кваліфікація – Бакалавр фінансів, банківської справи, страхування та фондового ринку
Офіційна назва освітньої програми	Фінанси, банківська справа, страхування та фондовий ринок
Форми здобуття освіти та розрахункові строки виконання освітньої програми за кожною з форм	Денна (3 роки 10 місяців); Заочна (3 роки 10 місяців).
Тип диплому та обсяг освітньої програми	Диплом бакалавра, одиничний ступінь Обсяг освітньої програми бакалавра на основі повної загальної середньої освіти становить 240 кредитів ЄКТС.; Для здобуття освітнього ступеня бакалавра на основі ступеня молодшого бакалавра (освітньо-кваліфікаційного рівня «молодший спеціаліст») заклад вищої освіти має право визнати та перезарахувати не більше 120 кредитів ЄКТС, отриманих в межах попередньої освітньої програми підготовки молодшого бакалавра (молодшого спеціаліста) за спеціальністю Фінанси, банківська справа, страхування та фондовий ринок. Не більше 60 кредитів ЄКТС отриманих в межах попередньої освітньої програми підготовки молодшого бакалавра (молодшого спеціаліста) за іншими спеціальностями. Не менше 50% обсягу освітньої програми має бути спрямовано на забезпечення загальних та спеціальних

	(фахових) компетентностей за спеціальністю, визначених стандартом вищої освіти
Наявність акредитації	Міністерство освіти і науки України, ДООУ «Навчально-методичний центр з питань якості освіти» Сертифікат про акредитацію спеціальності УД 04016908, дійсний до 01.07.2025
Цикл / рівень	НРК України – 6 рівень, FQ-EHEA – перший цикл, EQF-LLL – 6 рівень
Передумови	Наявність повної загальної середньої освіти або 5 рівня освіти НРК (молодший бакалавр). Вимоги до вступу визначаються правилами прийому на здобуття ОС бакалавра.
Мова(и) викладання	Українська
Термін дії освітньої програми	До виключення з переліку освітніх програм, що реалізуються університетом
Інтернет-адреса постійного розміщення опису освітньої програми	https://ust.edu.ua/osvita/katalog-osvitnih-program/osvitni-programy/

1.2. Мета освітньої програми

Мета програми: підготовка висококваліфікованих і конкурентоспроможних на національному та міжнародному ринках праці фахівців шляхом розвитку теоретичних, практичних навичок, умінь та набуття відповідних компетентностей в галузі фінансів, банківської справи, страхування та фондового ринку для підприємств усіх форм власності, органів державної влади і управління в стандартних умовах та умовах невизначеності.

1.3. Характеристика освітньої програми

Предметна область (галузь знань, спеціальність, спеціалізація (за наявності))	<p><i>Об'єкт(и) вивчення та діяльності:</i> устрій, принципи, механізми функціонування та розвитку фінансових систем.</p> <p><i>Цілі навчання:</i> підготовка фахівців, здатних розв'язувати складні спеціалізовані завдання і прикладні проблеми, які характеризуються комплексністю та певною невизначеністю умов, у професійній діяльності в сфері фінансів, банківської справи, страхування та фондового ринку й у процесі навчання.</p> <p><i>Теоретичний зміст складають</i> поняття, категорії, теорії і концепції фінансової науки, які визначають тенденції і закономірності функціонування й розвитку фінансів, банківської справи, страхування та фондового ринку.</p> <p><i>Методи, методики та технології фінансової науки і практики.</i></p> <p><i>Інструменти:</i> сучасні інформаційно-аналітичні системи та стандартні, спеціальні й галузеві програмні продукти.</p>
Орієнтація освітньої програми	<p>Програма зорієнтована на сучасні досягнення у сфері фінансів, банківської справи, страхування та фондового ринку на макро- та мікроекономічному рівнях. Структура програми передбачає оволодіння фундаментальними знаннями, закономірностями функціонування та розвитку в цій галузі та поєднує теоретичну та практичну підготовку.</p>
Основний фокус освітньої програми	<p>Основний фокус програми – загальна освіта в області фінансів, банківської справи, страхування та фондового ринку.</p> <p>Основний фокус освітньо-професійної програми – здобуття теоретичних знань, прикладних навичок та умінь вирішувати професійні завдання організації та управління фінансовими відносинами у ризиковому середовищі із урахуванням принципів сталого розвитку у публічному, реальному та фінансових секторах економіки.</p> <p>Ключові слова: фінанси, гроші, кредит, страхування, банківська справа, бюджет, фінансовий ринок, інвестування, податки, фінансовий аналіз, аналіз, планування, фондовий ринок, інформаційні системи.</p>
Особливості програми	<p>Програма враховує сучасні вимоги до вирішення практичних питань у фінансовій сфері в цілому, зокрема промислових підприємств, формує фахівців з новими перспективними засадами мислення, здатних застосовувати існуючі методи дослідження в умовах невизначеності із урахуванням принципів сталого розвитку. Складовими освітньої програми є набуття практичного досвіду через проходження виробничих практик на провідних промислових підприємствах, зокрема металургійної галузі, будівництва, залізничного транспорту, в банківських установах, страхових компаніях та інших фінансових інститутах враховуючи практичні профілі.</p>

1.4. Придатність випускників до працевлаштування та подальшого навчання

Придатність до працевлаштування	<p>Випускник є придатним для працевлаштування на підприємствах, в організаціях та установах, що функціонують в галузі фінансів, банківської справи, страхування та фондового ринку.</p> <p>Посади рівня «фахівці» встановлено Національним класифікатором України: Класифікатор професій (ДК 003:2010), зокрема:</p> <p>1231 провідний економіст, фінансист, бухгалтер, фінансовий аналітик, спеціаліст з проведення тендерів та державних закупівель, установ та організацій; 1461 менеджер (з фінансів, страхування, лізингу, у сфері надання кредитів); 1468 менеджер (з страхування майна, відповідальності, особового страхування); 2441.2 аналітик (з банківської діяльності, з інвестицій); 244.2 аналітик (з питань фінансово-економічної безпеки, з кредитування); 341 фахівці в галузі фінансів та торгівлі, зокрема - 3411 дилери (біржові торговці за свій рахунок) та брокери (посередники) із заставних та фінансових операцій; 3412 страхові агенти; 3419 інші фахівці в галузі фінансів і торгівлі, а також започатковувати власний бізнес.</p>
Подальше навчання	<p>Отримання освіти на другому (магістерському) рівні вищої освіти</p> <p>Набуття додаткових кваліфікацій в системі післядипломної освіти.</p>

1.5. Викладання та оцінювання

Викладання та навчання	<p>Студентоорієнтований підхід, мотивація до навчання шляхом заглиблення у професійне середовище, самонавчання на основі інформаційних технологій дистанційного навчання.</p> <p>Освітня програма передбачає виділення навчальних дисциплін двох видів: обов'язкових дисциплін та дисципліни за вибором студента згідно каталогу вибіркових дисциплін.</p> <p>Основними видами навчальних занять є лекції; практичні, семінарські, індивідуальні заняття; практична підготовка; консультації; виконання курсових та індивідуальних робіт; самонавчання в системі дистанційного навчання ZOOM, Google Meet, Google Classroom, Лідер. Наукове керівництво, підтримка і консультування під час підготовки кваліфікаційної роботи.</p>
Оцінювання	<p>Основними заходами (формами) контролю є: тестування; захист індивідуального завдання; захист курсового проекту (роботи); захист звітів з практик; залік; диференційований залік; екзамен; захист кваліфікаційної роботи.</p> <p>Види контролю: поточний контроль; модульний контроль; семестровий контроль; атестація здобувачів вищої освіти.</p> <p>Оцінювання навчальних досягнень здійснюється за 100-бальною (рейтинговою) шкалою.</p>

1.6. Програмні компетентності

<p>Інтегральна компетентність (ІК)</p>	<p>Здатність розв'язувати складні спеціалізовані завдання та практичні проблеми в ході професійної діяльності у галузі фінансів, банківської справи страхування та фондового ринку або у процесі навчання, що передбачає застосування окремих методів і положень фінансової науки та характеризується невизначеністю умов і необхідністю врахування комплексу вимог здійснення професійної та навчальної діяльності.</p>
<p>Загальні компетентності (ЗК)</p>	<p><i>Загальні компетентності, визначені Стандартом зі спеціальності:</i></p> <p>ЗК01. Здатність до абстрактного мислення, аналізу та синтезу. ЗК02. Здатність застосовувати знання у практичних ситуаціях. ЗК03. Здатність планувати та управляти часом. ЗК04. Здатність спілкуватися іноземною мовою. ЗК05. Навички використання інформаційних та комунікаційних технологій. ЗК06. Здатність проведення досліджень на відповідному рівні ЗК07. Здатність вчитися і оволодівати сучасними знаннями. ЗК08. Здатність до пошуку, оброблення та аналізу інформації з різних джерел. ЗК09. Здатність бути критичним і самокритичним. ЗК10. Здатність працювати у команді. ЗК11. Здатність спілкуватися з представниками інших професій груп різного рівня (з експертами з інших галузей знань/видів економічної діяльності). ЗК12. Здатність працювати автономно. ЗК13. Здатність реалізувати свої права і обов'язки як члена суспільства, усвідомлювати цінності громадянського (вільного демократичного) суспільства та необхідність його сталого розвитку, верховенства права, прав і свобод людини і громадянина в Україні. ЗК14. Здатність зберігати та примножувати моральні, культурні, наукові цінності і досягнення суспільства на основі розуміння історії та закономірностей розвитку предметної області, її місця у загальній системі знань про природу і суспільство та у розвитку суспільства, техніки і технологій, використовувати різні види та форми рухової активності для активного відпочинку та ведення здорового способу життя ЗК15. Здатність ухвалювати рішення та діяти, дотримуючись принципу неприпустимості корупції та будь-яких інших проявів недоброчесності.</p>
<p>Спеціальні (фахові) компетентності спеціальності (ФК)</p>	<p><i>Фахові компетентності, визначені Стандартом зі спеціальності:</i></p> <p>ФК 01. Здатність досліджувати тенденції розвитку економіки за допомогою інструментарію макро- та мікроекономічного аналізу, оцінювати сучасні економічні явища. ФК 02. Розуміння особливостей функціонування сучасних світових та національних фінансових систем та їх структури. ФК 03. Здатність до діагностики стану фінансових систем (державні фінанси, у тому числі бюджетна та податкова системи, фінанси суб'єктів господарювання, фінанси домогосподарств, фінансові ринки, банківська система та страхування). ФК 04. Здатність застосовувати економіко-математичні методи та моделі для вирішення фінансових задач.</p>

	<p>ФК 05. Здатність застосовувати знання законодавства у сфері монетарного, фіскального регулювання та регулювання фінансового ринку.</p> <p>ФК 06. Здатність застосовувати сучасне інформаційне та програмне забезпечення для отримання та обробки даних у сфері фінансів, банківської справи та страхування.</p> <p>ФК 07. Здатність складати та аналізувати фінансову звітність.</p> <p>ФК 08. Здатність виконувати контрольні функції у сфері фінансів, банківської справи страхування та фондового ринку.</p> <p>ФК 09. Здатність здійснювати ефективні комунікації.</p> <p>ФК 10. Здатність визначати, обґрунтовувати та брати відповідальність за професійні рішення.</p> <p>ФК 11. Здатність підтримувати належний рівень знань та постійно підвищувати свою професійну підготовку</p> <p><i>Додаткові фахові компетентності для даної ОПП:</i></p> <p>ФК 12. Здатність застосовувати знання у професійній діяльності в сфері фінансів, банківської справи, страхування та фондового ринку, зумовлених необхідністю розвитку підприємництва та повоєнного відновлення економіки України.</p>
--	--

1.7. Програмні результати навчання

Програмні результати навчання, визначені Стандартом зі спеціальності:

ПРН01. Знати та розуміти економічні категорії, закони, причинно-наслідкові та функціональні зв'язки, які існують між процесами та явищами на різних рівнях економічних систем.

ПРН 02. Знати і розуміти теоретичні основи та принципи фінансової науки, особливості функціонування фінансових систем.

ПРН 03. Визначати особливості функціонування сучасних світових та національних фінансових систем та їх структури.

ПРН 04. Знати механізм функціонування державних фінансів, у т.ч. бюджетної та податкової систем, фінансів суб'єктів господарювання, фінансів домогосподарств, фінансових ринків, банківської системи та страхування.

ПРН 05. Володіти методичним інструментарієм діагностики стану фінансових систем (державні фінанси, у т.ч. бюджетна та податкова системи, фінанси суб'єктів господарювання, фінанси домогосподарств, фінансові ринки, банківська система та страхування).

ПРН 06. Застосовувати відповідні економіко-математичні методи та моделі для вирішення фінансових задач.

ПРН 07. Розуміти принципи, методи та інструменти державного та ринкового регулювання діяльності в сфері фінансів, банківської справи та страхування.

ПРН 08. Застосовувати спеціалізовані інформаційні системи, сучасні фінансові технології та програмні продукти.

ПРН 09. Формувати і аналізувати фінансову звітність та правильно інтерпретувати отриману інформацію.

ПРН 10. Ідентифікувати джерела та розуміти методологію визначення і методи отримання економічних даних, збирати та аналізувати необхідну фінансову інформацію, розраховувати показники, що характеризують стан фінансових систем.

ПРН 11. Володіти методичним інструментарієм здійснення контрольних функцій у сфері фінансів, банківської справи та страхування.

ПРН 12. Використовувати професійну аргументацію для донесення інформації, ідей, проблем та способів їх вирішення до фахівців і нефахівців у фінансовій сфері діяльності.

ПРН 13. Володіти загальнонауковими та спеціальними методами дослідження фінансових процесів.

ПРН 14. Вміти абстрактно мислити, застосовувати аналіз та синтез для виявлення ключових характеристик фінансових систем, а також особливостей поведінки їх суб'єктів.

ПРН 15. Спілкуватись в усній та письмовій формі іноземною мовою у професійній діяльності.

ПРН 16. Застосовувати набуті теоретичні знання для розв'язання практичних завдань та змістовно інтерпретувати отримані результати.

ПРН 17. Визначати та планувати можливості особистого професійного розвитку.

ПРН 18. Демонструвати базові навички креативного та критичного мислення у дослідженнях та професійному спілкуванні.

ПРН 19. Виявляти навички самостійної роботи, гнучкого мислення, відкритості до нових знань.

ПРН 20. Виконувати функціональні обов'язки в групі, пропонувати обґрунтовані фінансові рішення.

ПРН 21. Розуміти вимоги до діяльності за спеціальністю, зумовлені необхідністю забезпечення сталого розвитку України, її зміцнення як демократичної, соціальної, правової держави.

ПРН 22. Знати свої права і обов'язки як члена суспільства, розуміти цінності вільного демократичного суспільства, верховенства права, прав і свобод людини і громадянина в Україні.

ПРН 23. Визначати досягнення і ідентифікувати цінності суспільства на основі розуміння місця предметної області у загальній системі знань, використовувати різні види та форми рухової активності для ведення здорового способу життя.

ПРН24. Знати основи запобігання корупції, суспільної та академічної доброчесності на рівні, необхідному для формування нетерпимості до корупції та проявів недоброчесної поведінки серед здобувачів освіти та вміти застосовувати їх в професійній діяльності

1.8. Ресурсне забезпечення реалізації програми

Кадрове забезпечення	<p>Науково-педагогічні працівники, залучені до освітньо-професійної програми, мають науковий ступінь, вчене звання, відповідають освітній та/або професійній кваліфікації. Крім того, відповідають кадровим вимогам щодо забезпечення провадження освітньої діяльності у сфері вищої освіти згідно з діючим законодавством України (Постанова Кабінету Міністрів України «Про затвердження Ліцензійних умов провадження освітньої діяльності закладів освіти»). Науково-педагогічні працівники підвищують кваліфікацію відповідно до нормативних вимог та впроваджують результати стажування і наукової діяльності в освітній процес.</p> <p>В рамках ОП здійснюється співпраця з роботодавцями, які мають належний досвід у сфері фінансів, банківської справи, страхування та фондового ринку, що підсилює зв'язок теоретичної та практичної підготовки.</p>
Матеріально-технічне забезпечення	<p>Матеріально-технічне забезпечення дозволяє повністю забезпечити освітній процес за освітньо-професійною програмою протягом всього циклу підготовки.</p> <p>Університетом в повному обсязі виконано вимоги щодо забезпеченості приміщеннями, мультимедійним обладнанням, мережею Internet, сучасною комп'ютерною технікою, інвентарем тощо, необхідними для виконання навчальних компонентів освітньо-професійної програми; здобувачів вищої освіти – гуртожитком.</p> <p>Стан приміщень засвідчено санітарно-технічними паспортами,</p>

	що відповідають чинним нормативним актам.
Інформаційне та навчально-методичне забезпечення	<p>Відповідає технологічним вимогам щодо забезпечення провадження освітньої діяльності у сфері вищої освіти Ліцензійних умов провадження освітньої діяльності.</p> <p>Інформаційне забезпечення. Забезпеченість бібліотек фондом вітчизняних та закордонних фахових періодичних видань не менше як чотири найменування. Наявність: - доступу до баз даних періодичних наукових видань англійською мовою; - офіційного веб-сайту (http://ust.edu.ua/); - електронного ресурсу закладу освіти, який містить навчально-методичні матеріали з освітніх компонент (https://library.ust.edu.ua/uk), в тому числі в системі дистанційного навчання (https://lider.ust.edu.ua).</p> <p>Навчально-методичне забезпечення. Наявність: - освітньої програми; - навчального плану; - робочої програми навчальної дисципліни (сілабусу) з кожної освітньої компоненти; - робочих програм практик; - методичного забезпечення для кожної освітньої компоненти; - методичних матеріалів для проведення атестації здобувачів</p>

1.9. Академічна мобільність

Національна кредитна мобільність	Здійснюється на підставі двосторонніх договорів між університетом і закладами вищої освіти України та існуючих національних програм відповідно до Положення про порядок реалізації права на академічну мобільність учасників освітнього процесу УДУНТ
Міжнародна кредитна мобільність	<p>Відповідно до Положення про порядок реалізації права на академічну мобільність учасників освітнього процесу та договорів, укладених у рамках програми Erasmus+ між УДУНТ та:</p> <ul style="list-style-type: none"> - Вільнюський технічний університет ім. Гедімінаса, Литва; - Силезьський технологічний університет, Польща; - Варшавський технологічний університет, Польща; - Краківський технологічний університет, Польща; - Ланьчжоу Цзяотун Університет транспорту, Китай; - Ризьський технічний університет, інститут залізничного транспорту, м. Рига, Литва.
Навчання іноземних здобувачів вищої освіти	<p>В університеті підготовка іноземних громадян здійснюється за акредитованими освітніми програмами.</p> <p>Умови вступу на освітню програму іноземців та осіб без громадянства висвітлено у Правилах прийому до УДУНТ.</p> <p>Відповідно до наказу МОН № 997 від 18.08.2016 іноземні студенти забезпечуються вивченням державної мови в обов'язі, необхідному для навчання та/або побутового спілкування відповідно до освітньої програми.</p>

2. Перелік компонент освітньої програми та їх логічна послідовність

2.1. Перелік компонент

Код освітньої компоненти	Компоненти освітньої програми	Кількість кредитів	Форма семестрового контролю
1	2	3	4
Обов'язкові компоненти (ОК)			
Цикл загальної підготовки			
ОК1.1	Історія та культура України	3	Диф. залік
ОК1.2	Українська мова (за професійним спрямуванням)	3	Диф. залік
ОК1.3	Іноземна мова за професійним спрямуванням	8	Диф. Залік/Екзамен
ОК1.4	Вища математика	8	Екзамен
ОК1.5	Фізична культура	4	Диф. залік
ОК1.6	Філософія	4	Екзамен
ОК1.7	Правознавство	3	Диф. залік
ОК1.8	Основи охорони праці та БЖД	4	Диф. залік
Разом за циклом загальної підготовки:		37	
Цикл фахової підготовки			
ОК2.1	Сучасна політична економія	4	Диф.залік
ОК2.2	Макроекономіка	3	Диф.залік
ОК2.3	Мікроекономіка	4	Диф.залік
ОК2.4	Економічна інформатика	5	Екзамен
ОК2.5	Статистика	4	Екзамен
ОК2.6	Економіка підприємства	4	Диф.залік
ОК2.7	Гроші та кредит	5	Диф.залік
ОК2.8	Фінанси	5	Екзамен
ОК2.9	Бухгалтерський облік	5	Екзамен
ОК2.10	Менеджмент	4	Екзамен
ОК2.11	Бюджетна система	5	Диф.залік
ОК2.12	Страховання	5	Екзамен
ОК2.13	Міжнародні фінанси	5	Диф.залік
ОК2.14	Фінанси (спец. курс)	6	КР/Диф.залік
ОК2.15	Фондовий ринок	5	Диф.залік
ОК2.16	Фінанси підприємств	6	КР/ Диф.залік
ОК2.17	Банківська справа	5	Екзамен
ОК2.18	Податкова система	5	Екзамен
ОК2.19	Фінанси територіальних громад	4	Екзамен
ОК2.20	Бюджетування діяльності суб'єктів господарювання	4	Диф.залік

OK2.21	Фінансовий аналіз	4	Диф.залік
OK2.22	Аналіз банківської діяльності	5	Екзамен
OK2.23	Інвестування	6	КР/ Екзамен
OK2.24	Фінанси страхових організацій	6	КР/ Екзамен
OK2.25	Ризикологія	5	Диф. залік
OK2.26	Інформаційні та комунікаційні технології в бізнесі	4	Диф. залік
OK2.27	Виробнича практика	6	Диф. залік
OK2.28	Переддипломна практика	3	Диф. залік
OK2.29	Кваліфікаційна робота	12	Захист
Разом за циклом фахової підготовки:		144	
Загальний обсяг обов'язкових компонент:		181	
Вибіркові компоненти (ВК)			
Загальний каталог			
ВК1.1	Вибіркова 1.1/*	3	Диф. Залік
ВК1.2	Вибіркова 1.2	4	Диф. Залік
ВК1.3	Вибіркова 1.3	4	Диф. Залік
ВК1.4	Вибіркова 1.4	4	Диф. Залік
ВК1.5	Вибіркова 1.5	4	Диф. Залік
Разом вибірових компонент загального каталогу:		19	
Вибірковий блок фахових компонент практичного профілю «Корпоративні фінанси та фінансова аналітика»			
ВК2.1-1	Залізнична статистика	5	Диф. Залік
ВК2.1-2	Економічна статистика	5	Диф. Залік
ВК2.2-1	Світова фінансова система та її безпека	4	Диф. Залік
ВК2.2-2	Актуальні аспекти фінансової безпеки бізнесу	4	Диф. Залік
ВК2.3-1	Контролінг	4	Диф. Залік
ВК2.3-2	Корпоративні фінанси	4	Диф. Залік
ВК2.4-1	Грошово-кредитні системи зарубіжних країн	4	Диф. Залік
ВК2.4-2	Концепції розвитку сучасної економіки	4	Диф. Залік
ВК2.5-1	Державні фінанси	4	Диф. Залік
ВК2.5-2	Регіональна економіка	4	Диф. Залік
ВК2.6-1	Ринок цінних паперів	4	Диф. Залік
ВК2.6-2	Основи бізнесу	4	Диф. Залік
ВК2.7-1	Фінансовий контроль і аудит	4	Диф. Залік
ВК2.7-2	Фінансова звітність	4	Диф. Залік
ВК2.8-1	Корпоративне право	4	Диф. Залік

ВК2.8-2	Фінансове право	4	Диф. Залік
ВК2.9-1	Економічна психологія	4	Диф. Залік
ВК2.9-2	Психологія ділового спілкування	4	Диф. Залік
ВК2.10-1	Економічний аналіз	5	Диф. Залік
ВК2.10-2	Аналіз господарської діяльності	5	Диф. Залік
Вибірковий блок фахових компонент практичного профілю «Фінансові технології в бізнесі»			
ВК2.1-1	Аналіз діяльності суб'єктів господарювання	5	Диф. Залік
ВК2.1-2	Фінансова звітність суб'єктів господарювання	5	Диф. Залік
ВК2.2-1	Інформаційні системи та технології у фінансах	4	Диф. Залік
ВК2.2-2	Блок-чейн технології	4	Диф. Залік
ВК2.3-1	Фінансовий ринок	4	Диф. Залік
ВК2.3-2	Інвестиційне кредитування	4	Диф. Залік
ВК2.4-1	Фінансова безпека бізнесу	4	Диф. Залік
ВК2.4-2	Державний фінансовий контроль	4	Диф. Залік
ВК2.5-1	Фінанси зарубіжних корпорацій	4	Диф. Залік
ВК2.5-2	Фінансова корпоративна культура	4	Диф. Залік
ВК2.6-1	Страхові послуги	4	Диф. Залік
ВК2.6-2	Страхові ризики	4	Диф. Залік
ВК2.7-1	Банківська статистика	4	Диф. Залік
ВК2.7-2	Фінансова статистика	4	Диф. Залік
ВК2.8-1	Методи прийняття фінансових рішень	4	Диф. Залік
ВК2.8-2	Продакт-менеджмент у фінансах	4	Диф. Залік
ВК2.9-1	Міжнародні фінансові відносини	4	Диф. Залік
ВК2.9-2	Міжнародна інвестиційна діяльність	4	Диф. Залік
ВК2.10-1	Грошово-кредитні системи зарубіжних країн	4	Диф. Залік
ВК2.10-2	Центральний банк і грошово-кредитна політика	4	Диф. Залік
Вибірковий блок фахових компонент практичного профілю «Фінансове управління бізнесом»			
ВК2.1-1	Цифрова грамотність в бізнесі	4	Диф. Залік
ВК2.1-2	PR та особистий бренд	4	Диф. Залік
ВК2.2-1	Бізнес-податки та оподаткування	4	Диф. Залік
ВК2.2-2	Податки та звітність малого бізнесу	4	Диф. Залік
ВК2.3-1	Бізнес-аналіз	4	Диф. Залік
ВК2.3-2	Аудит	4	Диф. Залік
ВК2.4-1	Криптовалюта та блокчейн-технології	4	Диф. Залік

ВК2.4-2	Фінанси та звітність неприбуткових організацій	4	Диф. Залік
ВК2.5-1	Фінансове управління бізнесом	4	Диф. Залік
ВК2.5-2	Фінансування стартап-проектів	4	Диф. Залік
ВК2.6-1	Управлінський облік	4	Диф. Залік
ВК2.6-2	Корпоративні фінанси	4	Диф. Залік
ВК2.7-1	Ціноутворення у будівництві	4	Диф. Залік
ВК2.7-2	Європейська інтеграція та економіка України	4	Диф. Залік
ВК2.8-1	Маркетинг	4	Диф. Залік
ВК2.8-2	Лідерство і робота в команді	4	Диф. Залік
ВК2.9-1	Інтегрована звітність	4	Диф. Залік
ВК2.9-2	Контролінг	4	Диф. Залік
ВК2.10-1	Фінанси у будівельному бізнесі	5	Диф. Залік
ВК2.10-2	Цифрові інструменти бізнес-звітності	5	Диф. Залік
Разом вибіркового фахового компонент:		40	
Загальний обсяг вибіркового компонент:		59	
Загальний обсяг освітньої програми:		240	

* Включає «Теоретична підготовка БЗВП», яка є обов'язковою для здобувачів вищої освіти, для яких це передбачено законодавством, та інші дисципліни для вибору іншими здобувачами.

2.2. Структурно-логічна схема освітньої програми

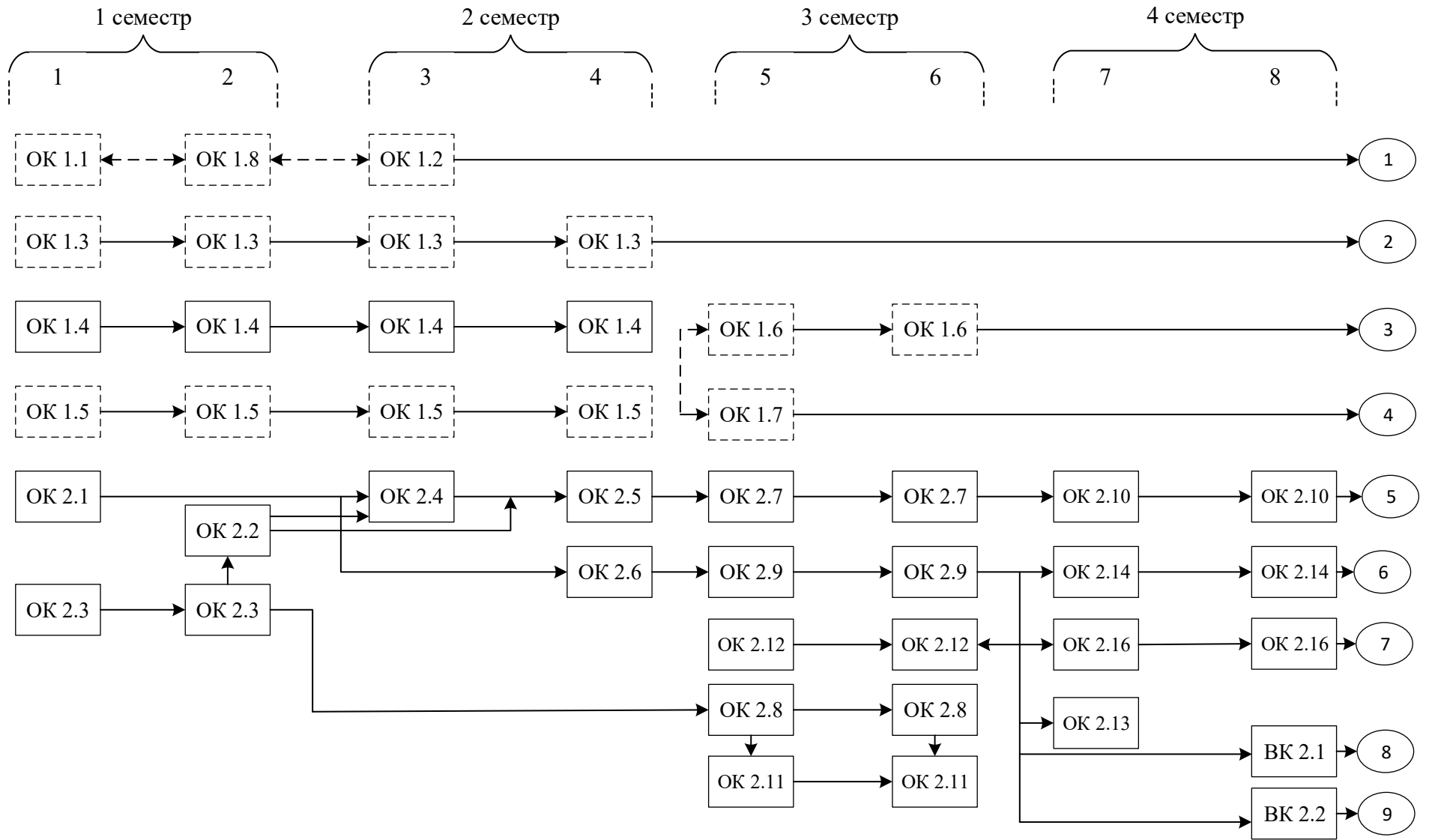

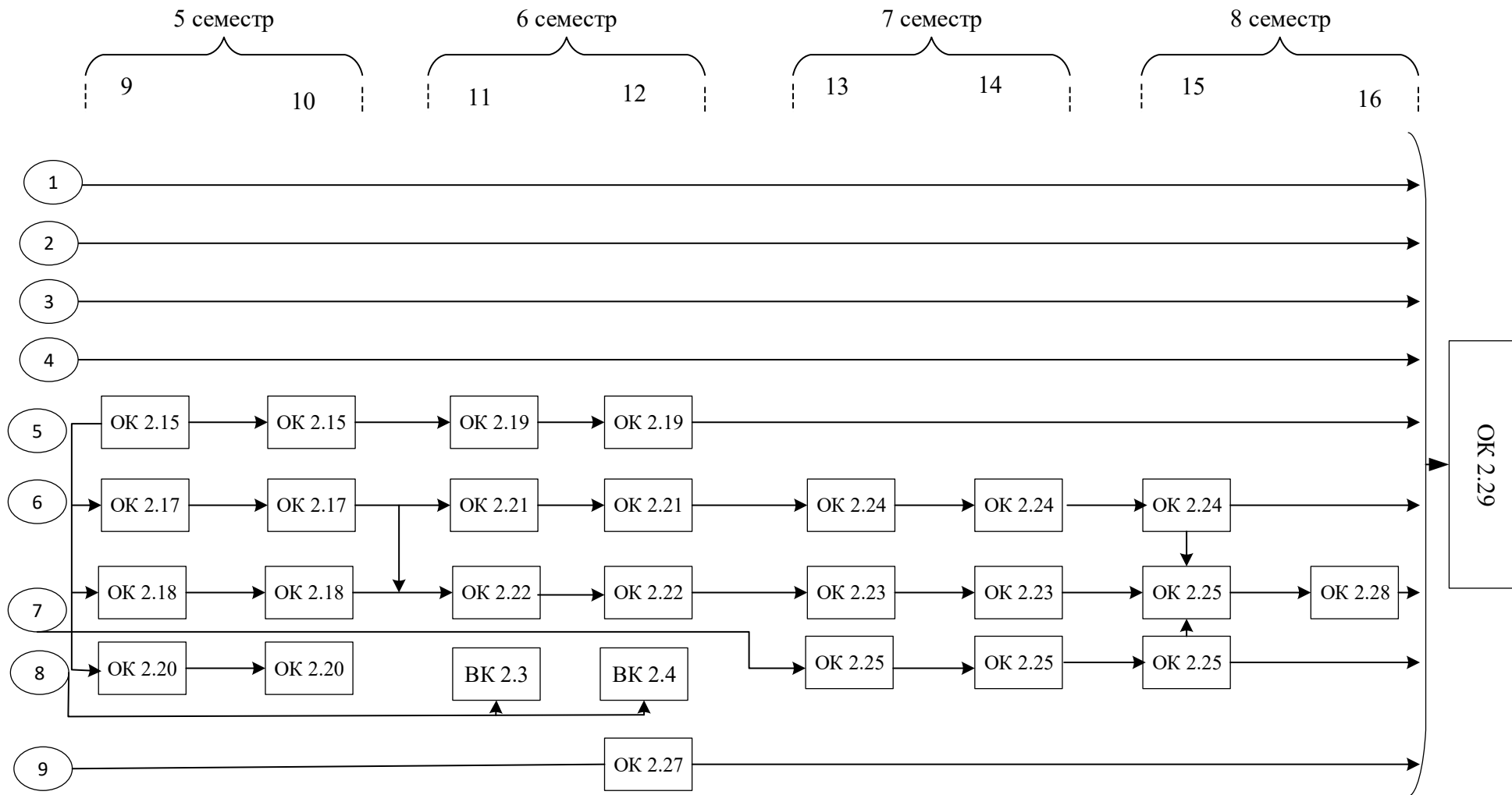

3. Форма атестації здобувачів вищої освіти

Форми атестації здобувачів вищої освіти	Атестація здійснюється у формі публічного захисту кваліфікаційної роботи бакалавра.
Вимоги до кваліфікаційної роботи	<p><i>Кваліфікаційна робота бакалавра</i> передбачає розв'язання складного завдання або комплексної проблеми в сфері фінансів, банківської справи, страхування та фондового ринку.</p> <p>Матеріали роботи мають містити систематизований теоретичний матеріал, чіткі розрахунки та конкретні рекомендації, спрямовані на удосконалення об'єкта дослідження.</p> <p>Кваліфікаційна робота має бути оформлена відповідно до вимог, установлених УДУНТ і не повинна містити плагіату, фабрикації та фальсифікації. Перевірка забезпечується університетом.</p> <p>Кваліфікаційна робота оприлюднюється у репозитарії університету</p>
Документи, які отримує випускник	Здобувач вищої освіти отримує документ встановленого зразка про присудження ступеня бакалавра із присвоєнням кваліфікації бакалавр фінансів, банківської справи, страхування та фондового ринку.

4. Матриця відповідності програмних компетентностей обов'язковим компонентам освітньої програми

	OK1.1	OK1.2	OK1.3	OK1.4	OK1.5	OK1.6	OK1.7	OK1.8	OK2.1	OK2.2	OK2.3	OK2.4	OK2.5	OK2.6	OK2.7	OK2.8	OK2.9	OK2.10	OK2.11	OK2.12	OK2.13	OK2.14	OK2.15	OK2.16	OK2.17	OK1.18	OK1.19	OK1.20	OK2.21	OK2.22	OK2.23	OK2.24	OK2.25	OK2.26	OK2.27	OK2.28	OK2.29			
ЗК 1	+	+	+	+		+			+	+		+	+		+		+	+												+			+		+					
ЗК 2		+	+		+	+	+	+	+		+		+	+		+	+	+	+					+		+	+	+			+		+		+	+	+	+		
ЗК 3												+			+				+	+												+	+		+					
ЗК 4			+									+							+	+		+										+	+		+					
ЗК 5			+	+								+							+	+				+		+	+													
ЗК 6				+				+	+	+	+		+			+					+	+		+				+	+	+	+		+	+	+					
ЗК 7	+		+				+	+		+						+	+										+													
ЗК 8	+		+	+								+	+	+	+		+			+		+				+		+				+	+							
ЗК 9					+	+																					+			+				+	+					
ЗК 10															+							+						+			+	+	+				+			
ЗК 11		+				+			+	+				+							+	+			+				+			+	+				+			
ЗК 12	+			+		+														+		+									+	+			+		+	+	+	
ЗК 13	+	+					+																	+				+							+					
ЗК 14	+	+			+	+																						+												
ЗК 15							+																+		+														+	
ФК 1									+	+	+		+	+					+							+		+	+	+	+	+	+	+	+					
ФК 2					+				+	+	+					+					+	+	+	+	+						+		+	+	+	+				
ФК 3					+		+			+	+					+	+			+	+		+	+	+	+	+	+	+	+	+	+	+	+	+	+	+		+	
ФК 4				+								+	+		+		+						+						+	+	+	+	+	+	+	+	+		+	
ФК 5																		+		+				+	+	+	+	+							+		+			
ФК 6												+										+			+	+		+						+		+	+			
ФК 7													+				+			+			+		+			+				+			+		+			
ФК 8																			+		+		+			+							+							
ФК 9		+	+		+		+											+				+		+				+					+				+			
ФК 10					+	+	+									+			+				+	+	+		+	+	+			+		+		+		+		
ФК 11						+	+	+	+		+					+	+			+		+		+									+		+		+	+	+	+
ФК 12																					+				+		+	+	+	+		+	+	+						

